

Viera Šilonová, Vladimír Klein, Petra Arslan Šinková, Michaela Souček Vaňová

MANUÁL K STIMULAČNÉMU PROGRAMU

pre deti predškolského veku pochádzajúce zo sociálne znevýhodneného
prostredia

INOVOVANÁ ČASŤ



Metodicko-pedagogické centrum v Prešove

2018

MANUÁL K STIMULAČNÉMU PROGRAMU
pre deti predškolského veku pochádzajúce zo sociálne znevýhodneného
prostredia
INOVOVANÁ ČASŤ

© PhDr. Viera Šilonová, PhD.
doc. PaedDr. Vladimír Klein, PhD.
Mgr. Petra Arslan Šinková
Mgr. Michaela Souček Vaňová PhD.

Recenzenti: doc. PaedDr. Eva Dolinská, PhD.
doc. PaedDr. Ladislav Hornák, PhD.

Ilustrácie: Lucia Kováčiková

ISBN: 978-80-565-1432-0

EAN: 9788056514320

Metodicko-pedagogické centrum v Prešove

2018

OBSAH

ÚVOD	5
1 TRÉNING ČIASTKOVÝCH FUNKCIÍ	7
1.1 Tréning diferenciacie figúry a pozadia	8
1.2 Tréning vizuálnej diferenciacie	22
1.3 Tréning vizuálnej pamäte	35
1.4 Tréning auditívnej diferenciacie figúry a pozadia	48
1.5 Tréning auditívnej diferenciacie	50
1.6 Tréning auditívnej pamäte	52
1.7 Tréning taktilno-kinestetického vnímania	53
1.8 Vnímanie telesnej schémy	57
1.9 Intermodálne kódovanie	58
1.10 Vnímanie časového sledu - serialita	61
2 PRIESTOROVÁ A PRAVO-LAVÁ ORIENTÁCIA	62
2.1 Priestorová orientácia	62
2.2 Pravo-lavá orientácia	65
3 MOTORIKA A GRAFOMOTORIKA	73
3.1 Rozvoj motoriky	73
3.1.1 Hrubá motorika	73
3.1.2 Jemná motorika	78
3.2 Rozvoj grafomotoriky	84
4 REČ, JAZYK A KOMUNIKÁCIA	105
5 MATEMATICKÉ SCHOPNOSTI	126
ZÁVER	138
BIBLIOGRAFICKÉ ODKAZY - odporúčaná literatúra	139

ÚVOD

V období predškolského veku sú stimulačné programy spracované zväčša formou súboru aktivít, hier a cvičení. Každá aktivita, hra alebo cvičenie sa sústreďuje na rozvíjanie určitej psychickej funkcie, napríklad vizuomotoriky, grafomotoriky, perцепčných schopností, rozvoja reči, jazyka a komunikácie alebo matematických schopností a pod. Kľúčovou témou našej publikácie je predstavenie stimulačného programu pre deti predškolského veku a jeho následná realizácia v podmienkach edukácie sociálne znevýhodnených detí (rómskych detí) predškolského veku.

Inovovaná časť Manuálu k stimulačnému programu obsahovo a tematicky vychádza z hlavného strategického cieľa Národného projektu Škola otvorená všetkým (ŠOV): „*Podporou inkluzívneho vzdelávania a skvalitnením profesijných kompetencií pedagogických a odborných zamestnancov zabezpečiť rovnaký prístup ku kvalitnému vzdelávaniu a zlepšiť výsledky a kompetencie detí a žiakov.*“ Na strategický cieľ nadväzuje aktivita 1. *Implementácia modelu inkluzívneho vzdelávania v prostredí MŠ a podpora neformálneho vzdelávania s cieľom podporiť modelovanie inkluzívnej školy na Slovensku* prostredníctvom zmeny školského systému smerom k inkluzívnemu vzdelávaniu už na jeho predprimárnom stupni a aj podaktivita 1.2.1.2 Tvorba Manuálu pre depistáž a Manuálu k stimulačnému programu pre materské školy.

Podstatou inovovanej časti Manuálu k stimulačnému programu je dosiahnuť čo najefektívnejšiu stimuláciu bazálnych funkcií dieťaťa v súlade s programom ECEC (Early Childhood education and Care - „Včasná edukácia a starostlivosť o deti“), ktorý ponúka OECD v rámci identifikácie kľúčových prvkov a prístupov k vzdelávaniu a starostlivosti v ranom detstve. Pri konštrukcii našej publikácie sme vychádzali z práce Kataríny Guziovej a Evy Ďuríkovej *Stimulačný program pre deti vo veku od piatich do siedmich rokov. MPC Prešov (2014)*, ktorý bol vytvoreného v rámci NP PRINED. Autori publikácie kladú dôraz na prevenciu príčin porúch učenia a správania v súlade s aktuálnymi trendmi inkluzívnej pedagogiky a inkluzívnej pedagogickej (špeciálnopedagogickej) a psychologickéj diagnostiky.

Hlavnou témou našej publikácie je predstavenie konkrétnych postupov - ako v praxi realizovať stimulačný program u dieťaťa v prostredí materskej školy. Inovovaná časť manuálu k stimulačnému programu slúži ako konkrétny návod pre pedagogických a odborných zamestnancov v materských školách úspešne viesť stimuláciu a akceleráciu

vývinu detí predškolského veku a priamo nadväzuje na inovovanú časť Manuálu k depistáži. Po uskutočnenej depistáži (prvotného skríningu) bude nasmerovaná ďalšia starostlivosť o dieťa uplatnením špecifického stimulačného programu tak, aby sa dieťa na nástup do školy adekvátne pripravilo a zvládalo nároky kladené naň v podmienkach základnej školy. Stimulačný program metodiky vytvorený v projekte PRINED zabezpečia učiteľky MŠ (pedagogickí asistenti) v rámci aktuálne platného školského vzdelávacieho programu ISCED. Supervíziu inovovanej časti Manuálu k stimulačnému programu zabezpečia odborní zamestnanci centier pedagogicko-psychologického poradenstva a prevencie (špeciálny pedagóg a psychológ s podporou asistenta učiteľa MŠ). Očakávame, že súbežným použitím oboch metód (diagnostické screeningové vyšetrenie a stimulačný program vytvorený v projekte PRINED + inovovaná časť Manuálu k depistáži) dosiahneme vyššiu efektivitu stimulačného programu.

V materských školách sú aj deti zo sociálne znevýhodneného prostredia (deti z marginalizovaných rómskych komunit), ktorých šance na úspech v osobnostnom rozvoji v detstve aj v dospelosti sa zvyšujú možnosťou včasného, kvalitného a systematického predprimárneho vzdelávania. Vytvárajú predpoklady na školskú úspešnosť. Práve tieto deti patria často do kategórie detí s nerovnomerným vývinom.

Materská škola má oveľa širší záber pre rozvoj osobnosti dieťaťa, aj dieťaťa s nerovnomerným vývinom. Dieťa v tomto období nadobúda množstvo cenných návykov, zručností, vedomostí, schopností a postojov, ktoré uplatňuje počas celého ďalšieho života. Osvojuje si rôzne zručnosti (manuálne, pohybové, sociálne a iné), získa návyky (kultúrno-hygienické, ale aj etické návyky spojené so spoločensky prijateľným správaním a iné), získa pomerne širokú slovnú zásobu a naučí sa jej prostredníctvom komunikovať, vyjadrovať neverbálne i verbálne svoje pocity a na určitej úrovni ovládať svoje emócie, nadobudne množstvo poznatkov a informácií z rôznych vedných oblastí a pod.

1 TRÉNING ČIASTKOVÝCH FUNKCIÍ

Program tréningu deficitov čiastkových funkcií je zostavený hierarchicky, jednotlivé cvičenia sú za sebou usporiadané podľa stupňujúcej sa náročnosti od najjednoduchších po najzložitejšie. Je dôležité, aby ste preto k nasledujúcemu cvičeniu prešli až vtedy, keď sa vám aktuálne cvičenie podarí zvládnuť bezchybne a bez pomoci. Môže sa vám stať, že budete musieť zostať pri nejakom cvičení dlho, až kým sa ho dieťaťu naozaj nepodarí bezchybne vyriešiť. Nenechajte sa zviazať k tomu, aby ste pokračovali príliš rýchlo. Ak dieťa úlohu neovláda bezchybne a prejdete na ďalšiu úlohu, zastaví sa pri ťažšej úlohe a ohrozíte tak úspech programu.

Netrénujte tento program dlhšie ako desať minút denne! Keďže precvičujete oblasť, ktorá je u dieťaťa slabo rozvinutá, veľmi rýchlo sa unaví. Pokiaľ bude dieťa vykazovať známky únavy, ukončíte cvičenie skôr. Dieťa bude schopné postupne podávať väčší výkon, takže čoskoro budete môcť trénovať celých desať minút. V žiadnom prípade ale netrénujte dlhšie! Únava sa u dieťaťa môže prejaviť nechúťou a odmietaním.

Trénujte pravidelne, podľa možnosti každý deň. Každý deň len jednu oblasť a maximálne 10 minút.

Pravidlá tréningu

- Trénujte pravidelne, podľa možnosti denne!
- Trénujte maximálne 10 minút.
- K ďalšiemu cvičeniu prejdite až vtedy, ak bolo predchádzajúce cvičenie bez chyby a bez pomoci.
- Dieťa pri tréningu povzbudzujte.
- Oslabené oblasti dieťaťa trénujte v poradí ako je uvedené v manuáli!
- Hry uvedené v tréningovom programe sa rozumejú ako námety. Pokiaľ úloha dieťaťu nejde, vymýšľajte rôzne obmeny, kým úlohu nezvládne bez chyby a bez pomoci.

Ak sa budete riadiť týmito pravidlami, prinesie program želateľný výsledok.

Osobnosť trénera:

Tréner je pri tréningu kľúčovým. Dôležité je, aby si vytvoril pozitívny vzťah s dieťaťom. Zároveň musí spĺňať nasledujúce kritériá:

- dokáže čítať s porozumením, sledovať inštrukcie k úlohám a správne ich interpretovať,
- tréning ďalšieho cvičenia realizovať až vtedy, ak to predchádzajúce bolo zvládnuté bezchybne,
- nevyhnutnou vlastnosťou trénera je prirodzená autorita,
- počas tréningu je podnetný, povzbudivý, uznanlivý,
- vo vystupovaní: vyrovnaný, priamy, sebavedomý,
- v požiadavkách: energický, dôsledný, vytrvalý,
- v osobnom styku: slušný, taktný, láskavý,
- dokáže sám cvičenia bez chýb pochopiť a urobiť, aby nezneistil dieťa.

1.1 Tréning vizuálnej diferenciacie figúry a pozadia

Tréning vizuálnej pozornosti začína hrovými aktivitami, ktoré sú odstupňované podľa náročnosti. Aktivitu hrajte s dieťaťom dovtedy, kým ju nezvládne bez pomoci a bez problémov. Nie však dlhšie ako **10 minút denne!** Uvedené aktivity sa rozumejú ako námety, môžete ich prispôbiť aktuálnemu záujmu dieťaťa. K ďalšej aktivite prejdite až vtedy, ak predchádzajúcu zvládne bez chyby.

- Skryté predmety

Pripravte si rôzne predmety ako sú napríklad kľúče, hrebeň, zrkadielko, loptička, kniha. Predmety prikryte a nechajte vyčnievať z nich len kúsok. Dieťa má určiť o aký predmet ide.

- Nájdi predmet

Rozložte na stôl rôzne predmety ako sú kocky alebo korálky. Vyzvite dieťa, aby našlo všetky žlté kocky a pod. Alebo pomiešajte kocky s guľôčkami, z ktorých dieťa vyzbiera všetky guľôčky.

- Fotografia

Ukážte dieťaťu fotografiu, na ktorej je viac ľudí. Vyzvite ho, aby vyhľadalo konkrétne osoby. Dievča s červenou sukňou, chlapca s modrým tričkom, pána s klobúkom,

- V hre „**Pozri a nájdi**“ ide o vyhľadávanie konkrétnych predmetov na obrázku, dieťa ich má nájsť, má určiť ich počet, nájsť zašifrované predmety alebo tvary napríklad v šrafovanom obrázku, nájsť v rade ten obrázok, ktorý sa zhoduje so vzorom, doplniť

neúplné obrázky, a pod. Veľmi obľúbenou a častou aktivitou na rozvíjanie zrakových a zrakovo-motorických schopností sú rôzne drobné skladačky, puzzle, mozaiky, tangramy.

- Teraz dieťaťu ukážte nasledujúce predlohy, na ktorých je vždy skrytých 6 predmetov. Predmety dieťaťu neukazujte. Musí ich nájsť samé. Pokiaľ ich v rámci 10-tich minút nenájde všetky, ďalší deň opakujete cvičenie s rovnakým obrázkom. Pokiaľ by dieťa opäť všetky predmety nenašlo, ukážte mu ten, ktorý nevie nájsť. Nasledujúci deň pokračujte s rovnakým obrázkom. Tento krát dieťaťu predmety opäť neukazujte, nechajte ho, aby ich našlo samé bez pomoci. Až keď ich nájde všetky môžete prejsť na ďalšiu predlohu s obrázkom.

Predloha č. 1

Inštrukcia: „ Na obrázku sú skryté bicykle. Nájdi všetky bicykle.“



Predloha č. 2

Inštrukcia: „*Na obrázku sú skryté mrkvičky. Nájdi všetky mrkvičky.*“

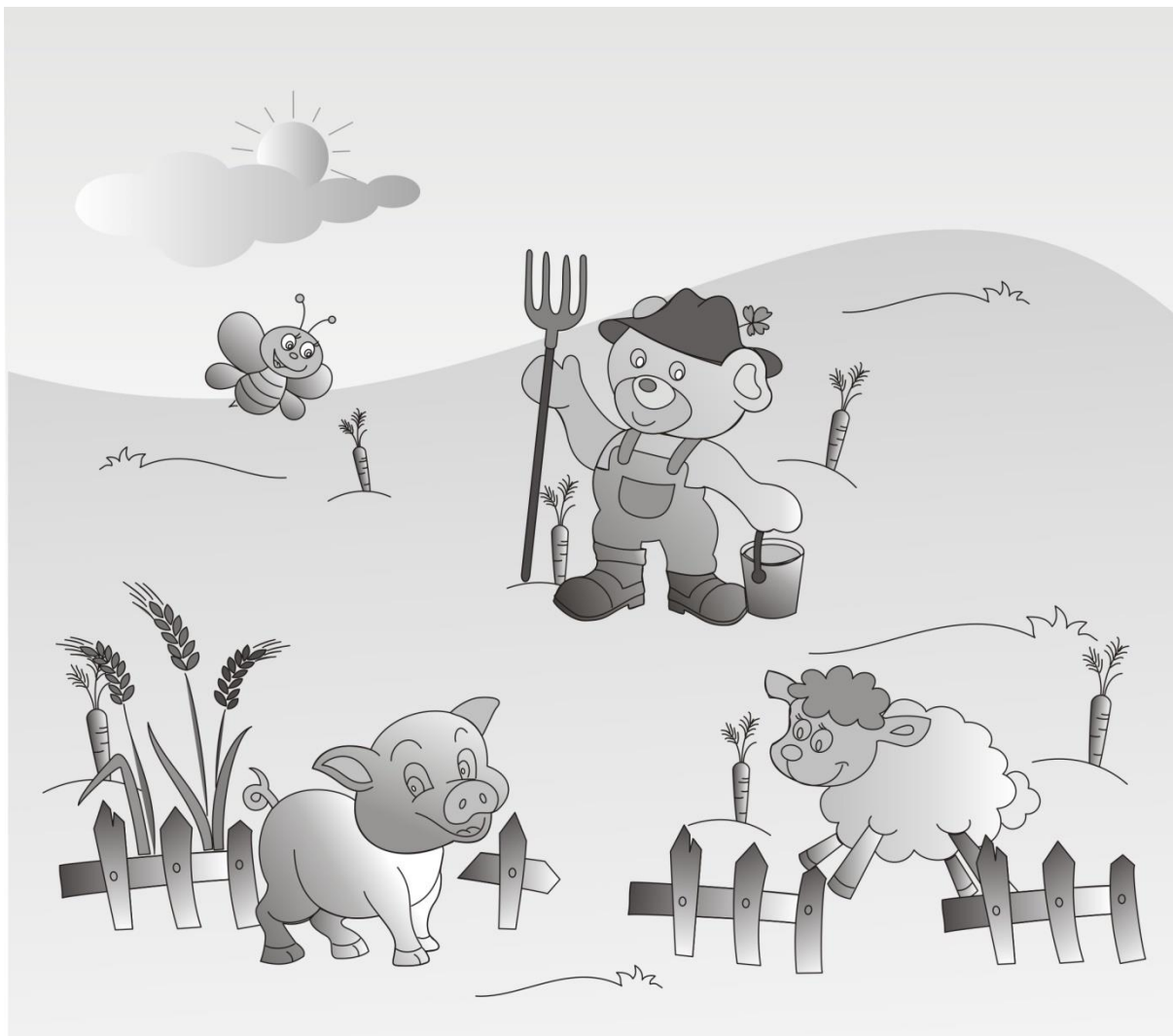

Predloha č. 3

Inštrukcia: „ Na obrázku sú skryté korytnačky. Nájdi všetky korytnačky.“

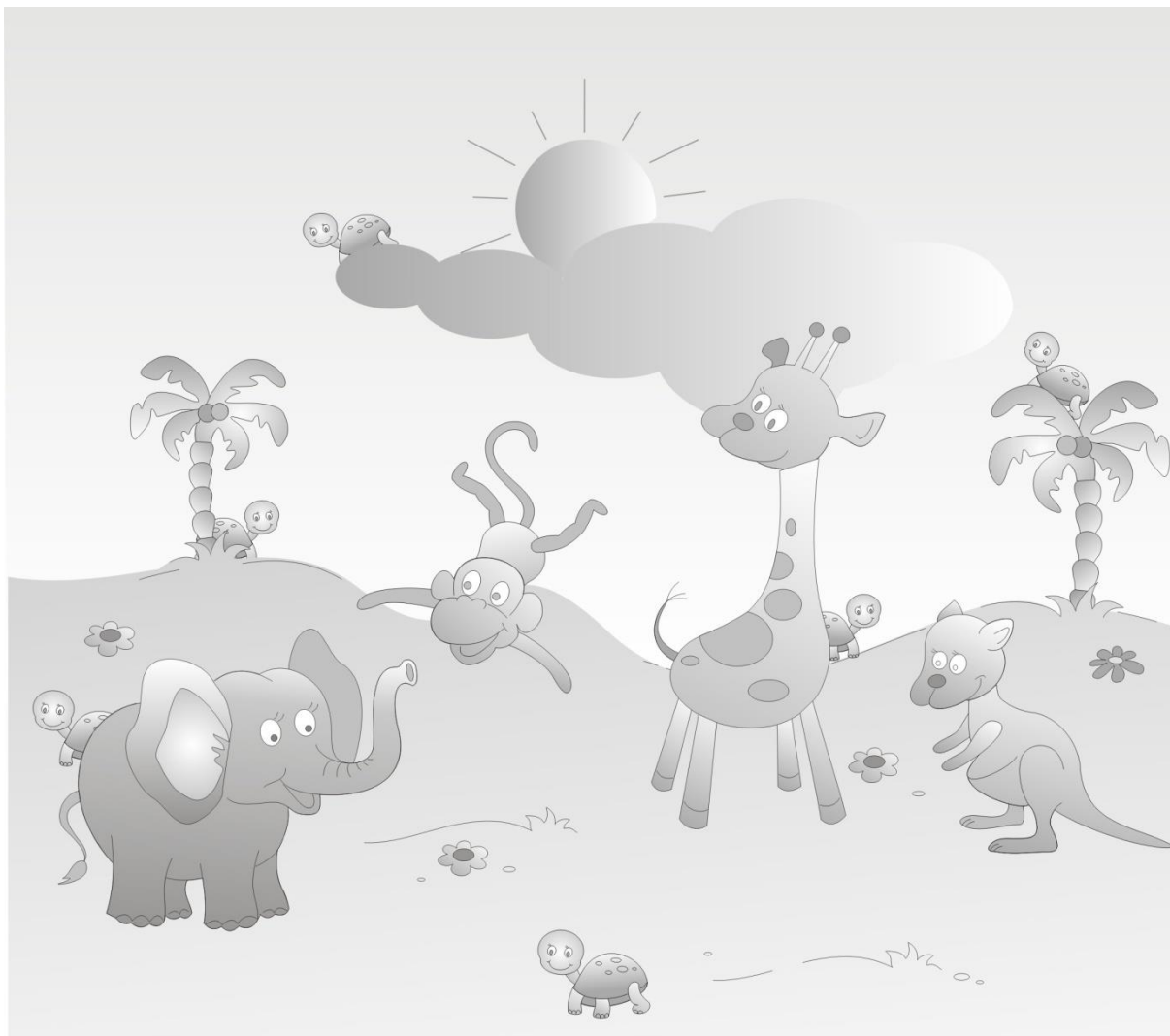

Predloha č. 4

Inštrukcia: „*Na obrázku sú skryté delfíny. Nájdí všetky delfíny.*“



Predloha č. 5

Inštrukcia: „*Na obrázku sú skryté húsenice. Nájdi všetky húsenice.*“

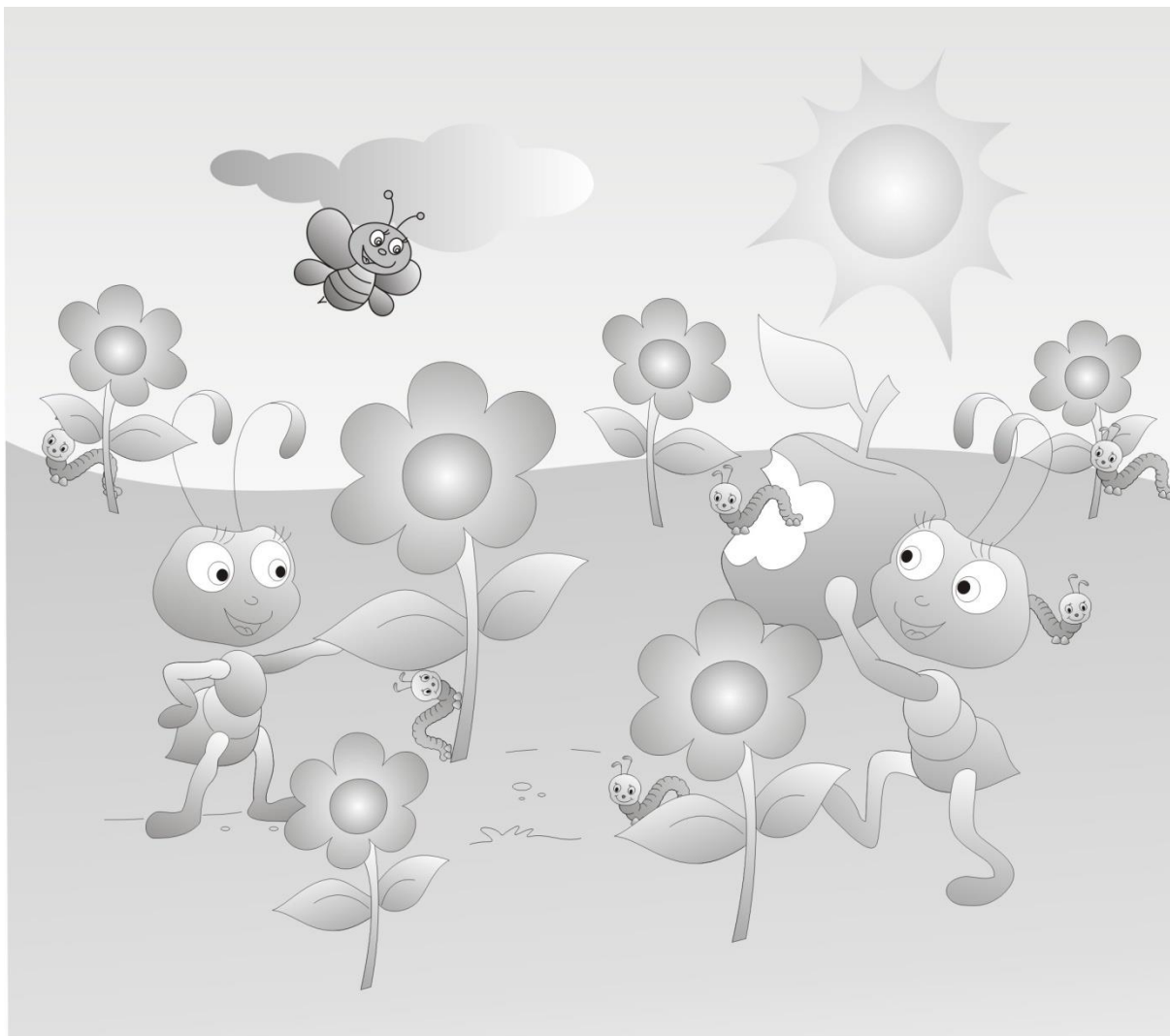

Predloha č. 6

Inštrukcia: „ *Na obrázku sú skryté myšky. Nájdi všetky myšky.* “



- Teraz ukážte dieťaťu iný typ obrázkov, na ktorých má postupne vyhľadať viaceré predmety podľa Vášho zadania. Predlohu môžete použiť aj ako pracovný list (ďalej len PL). Dieťa nájdený predmet vždy prečiarkne ceruzkou.

Predloha č. 7 Pracovný list

Inštrukcie:

1. „ *Nájdí všetky autá.*“
2. „ *Nájdí všetky ceruzky.*“
3. „ *Nájdí všetky muchotrávky.*“
4. „ *Nájdí všetky jablká.*“
5. „ *Nájdí všetky motýle.*“

Predloha č. 7 Pracovní list

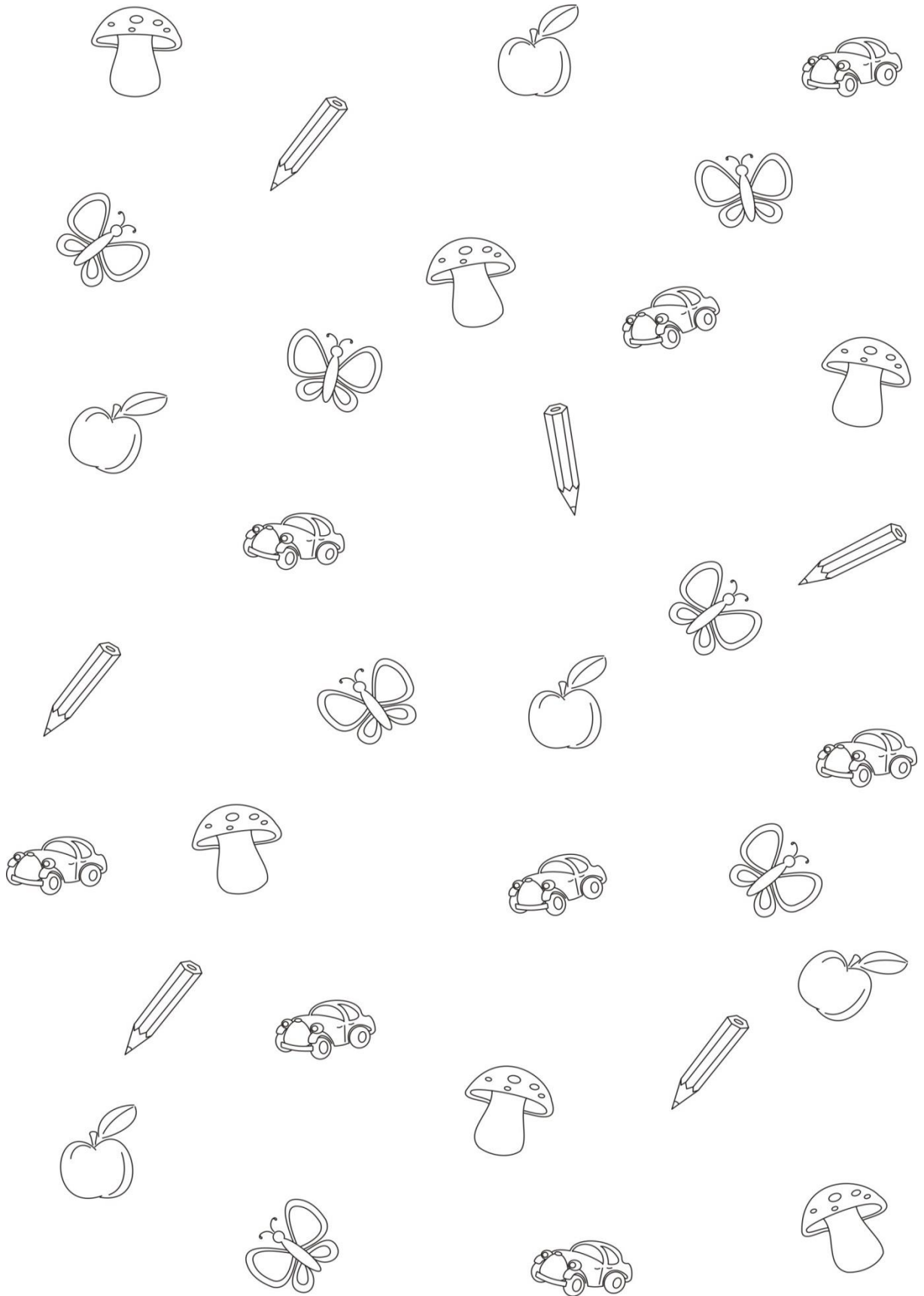

Inštrukcie:

1. „*Nájdí všetky mesiace.*“
2. „*Nájdí všetky srdcia.*“
3. „*Nájdí všetky listy.*“
4. „*Nájdí všetky kvety.*“
5. „*Nájdí všetky balónky.*“

Predloha č. 9 Pracovní list

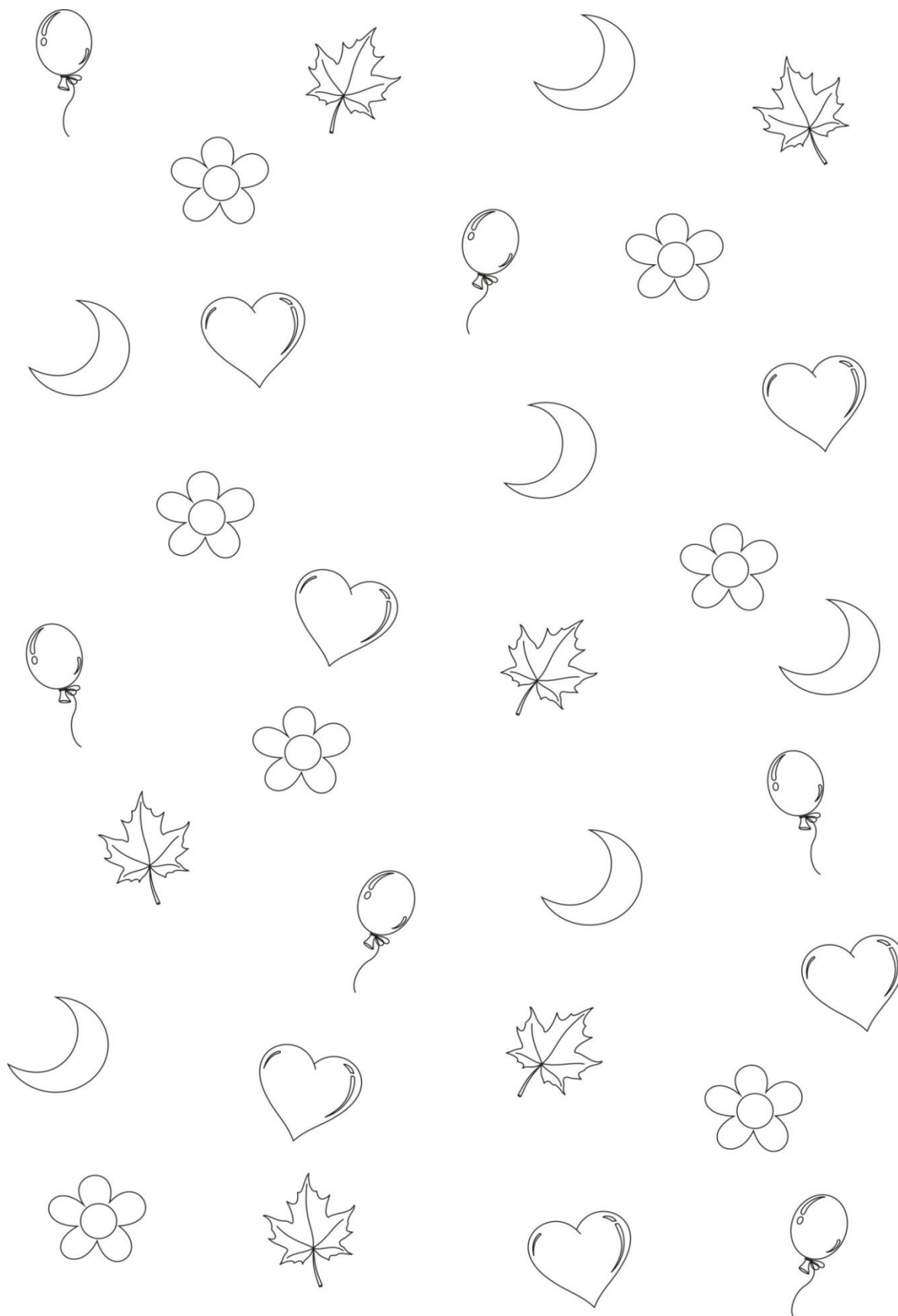

Inštrukcie:

1. „*Nájdí všetky obdĺžniky.*“
2. „*Nájdí všetky krížiky.*“
3. „*Nájdí všetky trojuholníky.*“
4. „*Nájdí všetky kruhy.*“
5. „*Nájdí všetky hviezdičky.*“

Predloha č. 11 Pracovní list

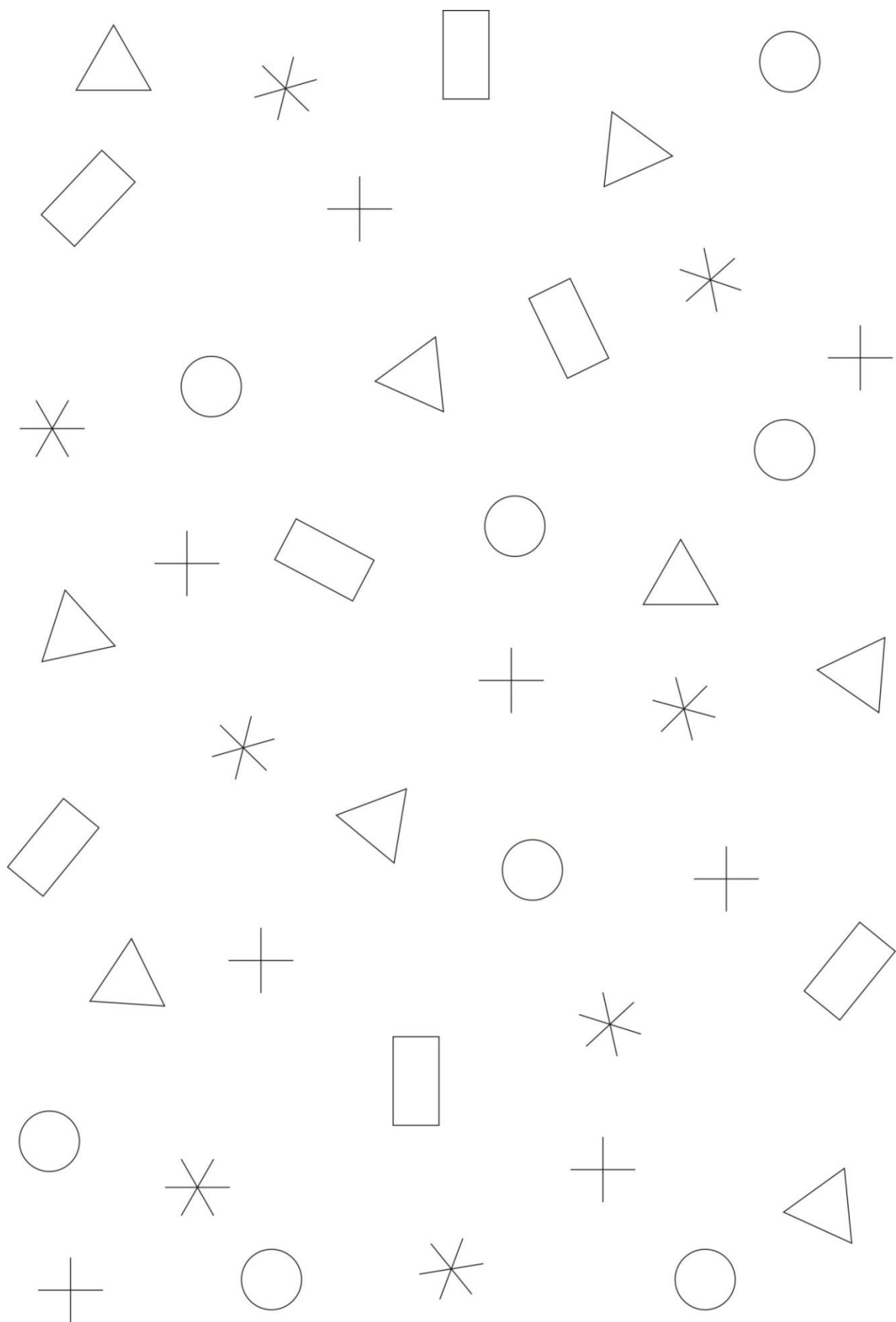

1.2 Tréning vizuálnej diferenciácie

Tréning vizuálnej diferenciácie začína hrovými aktivitami, ktoré sú odstupňované podľa náročnosti. Aktivitu hrajte s dieťaťom dovtedy, kým ju nezvládne bez pomoci a bez problémov. Nie však dlhšie ako 10 minút denne! Uvedené aktivity sa rozumejú ako námety, môžete ich prispôbiť aktuálnemu záujmu dieťaťa. K ďalšej aktivite prejdite až vtedy, ak predchádzajúcu zvládne bez chyby.

Bežnou aktivitou pri rozvoji zrakového vnímania je triedenie drobných predmetov podľa určitého kritéria - farby, veľkosti, či tvaru, materiálu, vkladanie predmetov rôznych tvarov do zodpovedajúcich otvorov, skladanie rozstrihaných obrázkov (ako v prípade puzzle, začíname najskôr väčšími kúskami, postupne rozstrihané časti zmenšujeme).

Pripravte si pre dieťa nasledujúce úlohy:

- Z papiera vystrihnite rozličné tvary, každý dva razy. Potom tvary zamiešajte a ukážte dieťaťu ten, ku ktorému má nájsť rovnaký tvar.
- Opäť vystrihnite podobné tvary ako v predchádzajúcej úlohe, tentoraz sa však majú navzájom viac podobať - napríklad kruhy, ktoré sa budú líšiť len veľkosťou.
- Pohľadnicu rozstrihajte na niekoľko častí (najprv iba na dve, potom na tri, na štyri...) a vyzvite dieťa, aby sa pokúsilo správne poukladať jednotlivé časti. Vyhľadajte jednoduchšie obrázky.
- Na papier nakreslite rozdielne tvary, z každého po dva, a vystrihnite ich. Úlohou dieťaťa je priradiť k sebe rovnaké tvary. Tvary môžete aj vystrihnúť z hrubšieho papiera alebo vyrezať z kartónu. Do ďalšieho kartónu potom vyrežte rovnaké tvary (môžete ich obkresliť, aby sa zhodovali aj veľkosťou). Nechajte dieťa, aby správne priradilo tvary a vkladalo ich do kartónu.
- Potrebujete dve čísla rovnakého časopisu. Nájdite obrázok, s ktorým budete pracovať, a na jeden obrázok prikreslite rôzne detaily. Dieťa má hľadať rozdiely.
- Teraz ukážte dieťaťu párové obrázky z predlohy. Niektoré obrázky sú rovnaké, iné sa líšia. Inštrukcia: „*Sú tieto obrázky rovnaké alebo rozdielne?*“ Zároveň ho vyzvite, aby Vám ukázalo rozdiel. Inštrukcia: „*Kde vidíš rozdiel?*“

Vystrihnite párové obrázky z predlôh č. 12, č.13 a č. 14.

Predloha č. 12

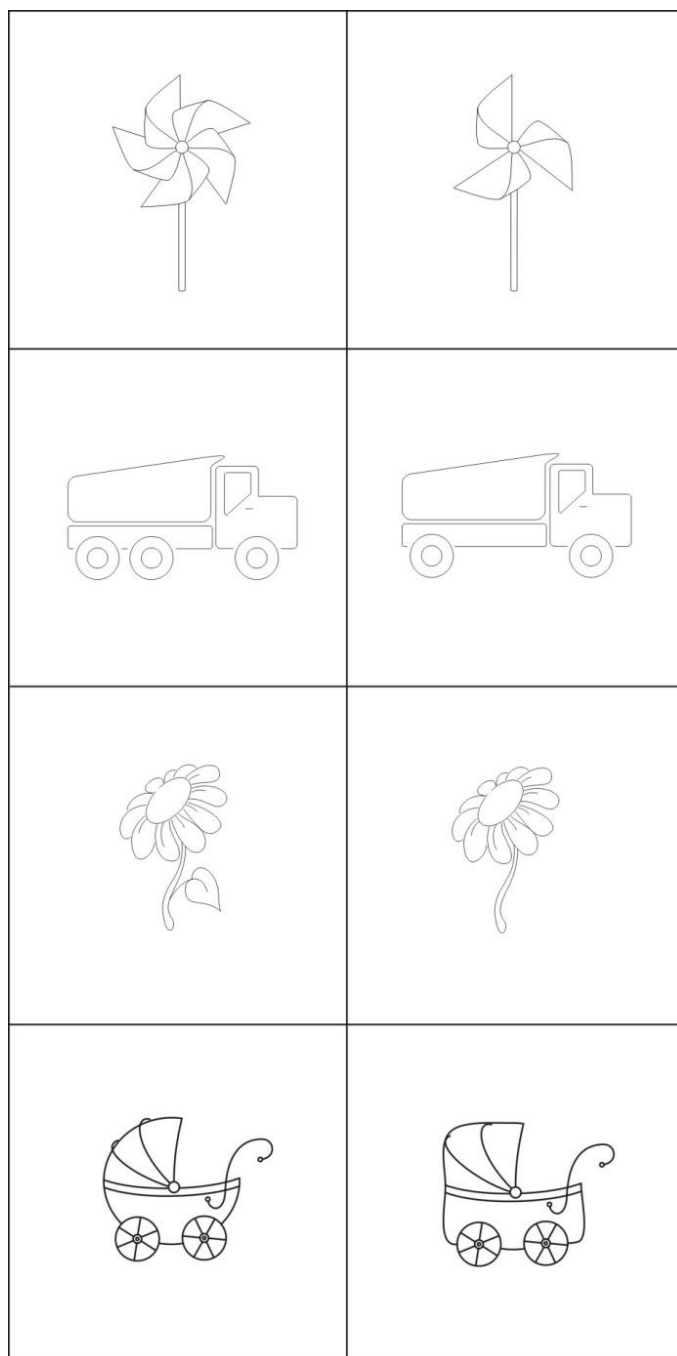

Predloha č. 13

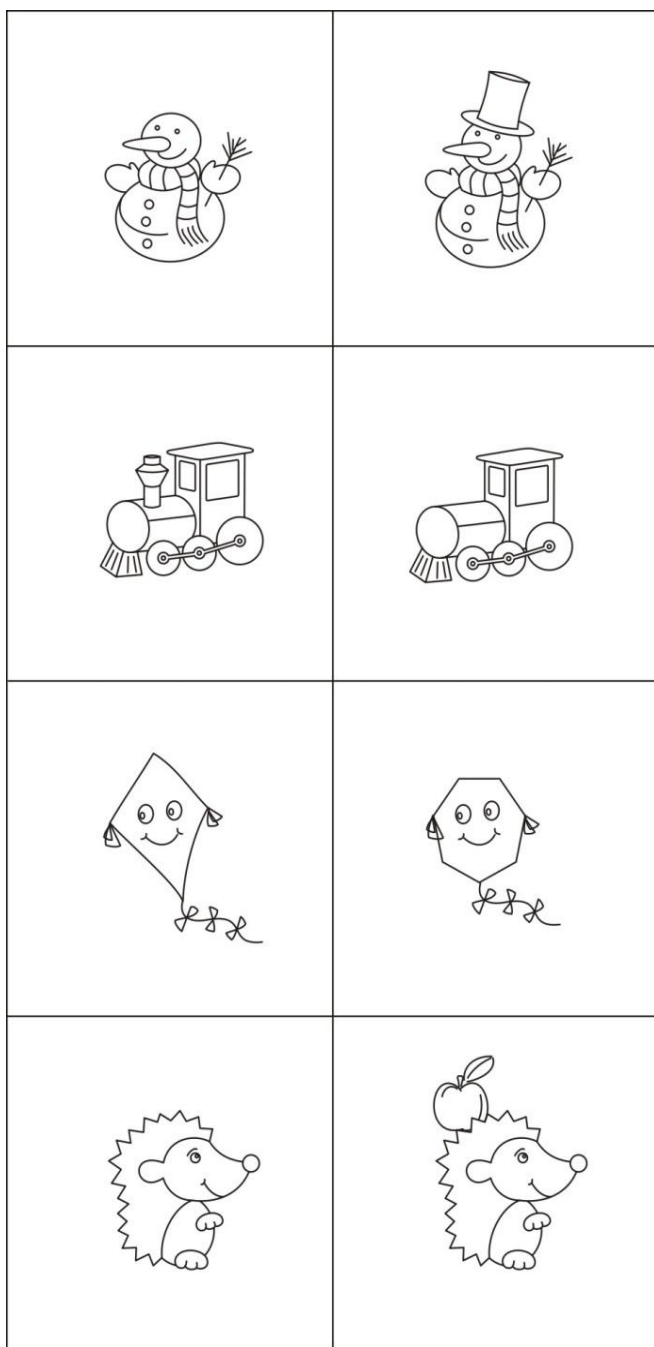

Predloha č. 14

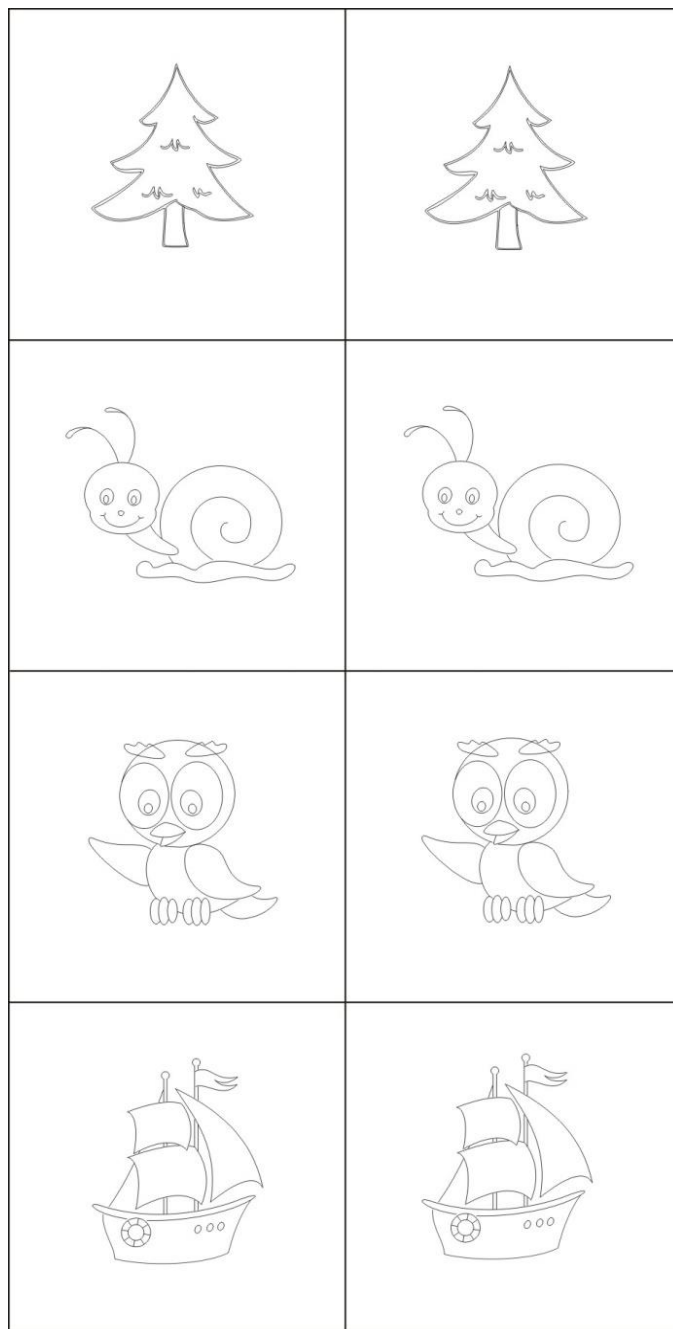

Vystrihnite párové obrázky z predlohy č. 15, č.16 a č. 17.

Predloha č. 15

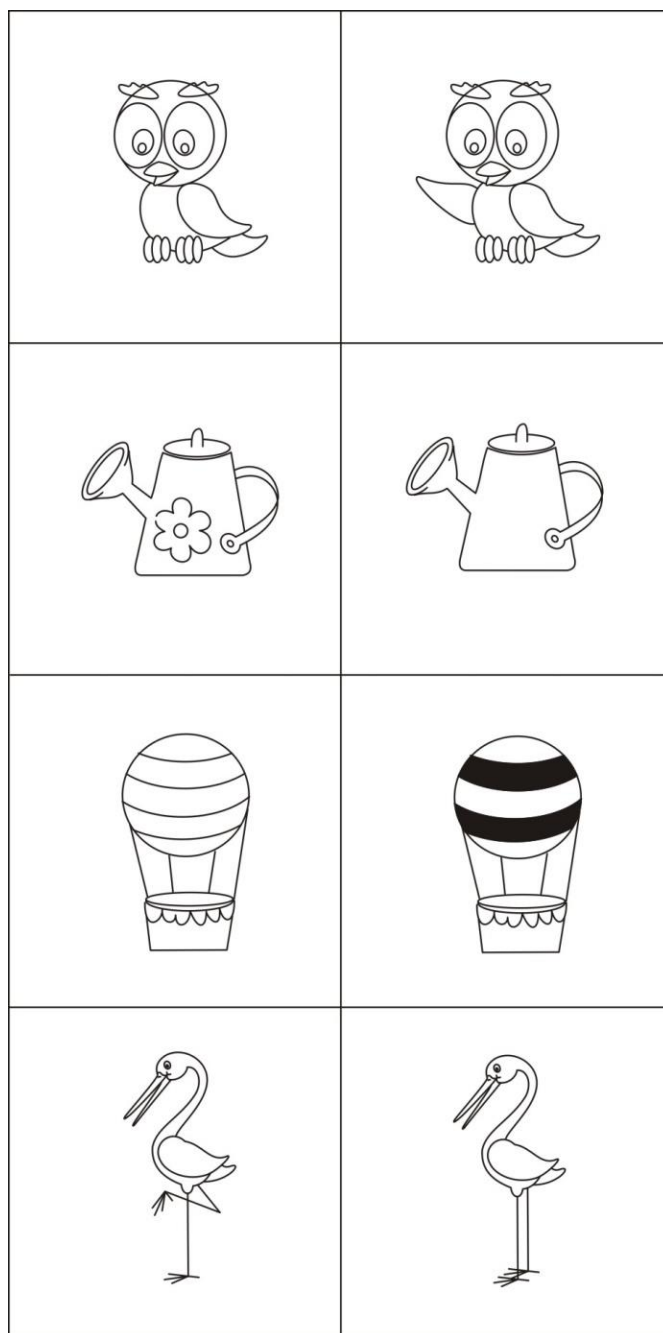

Predloha č. 16

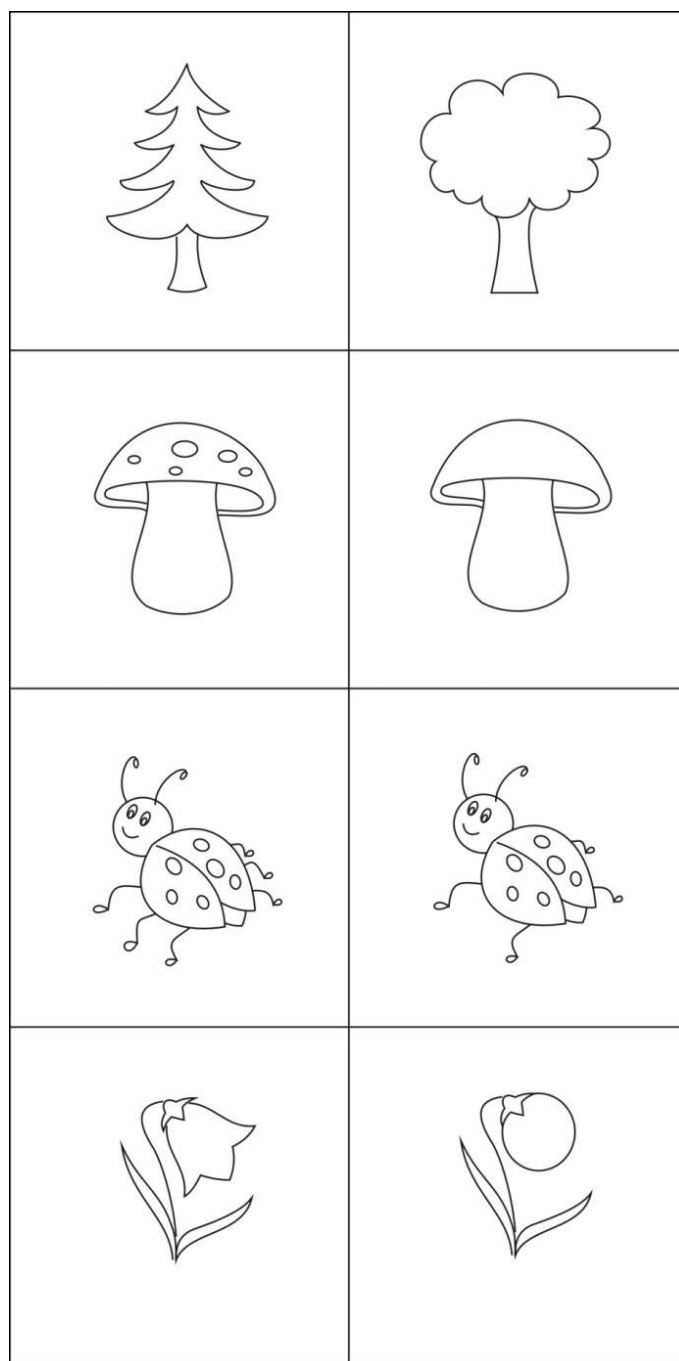

Predloha č. 17

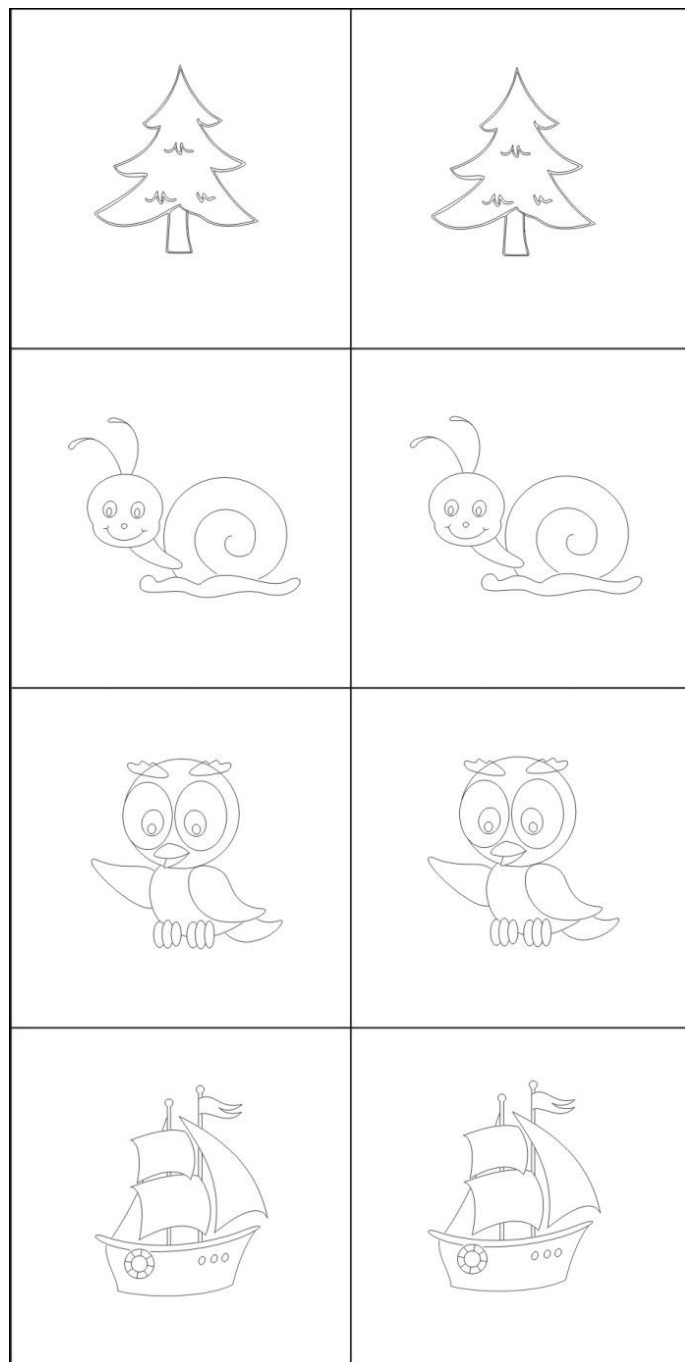

Teraz vystrihnite párové obrázky z predlohy č. 18, č. 19 a č. 20.

Predloha č. 18

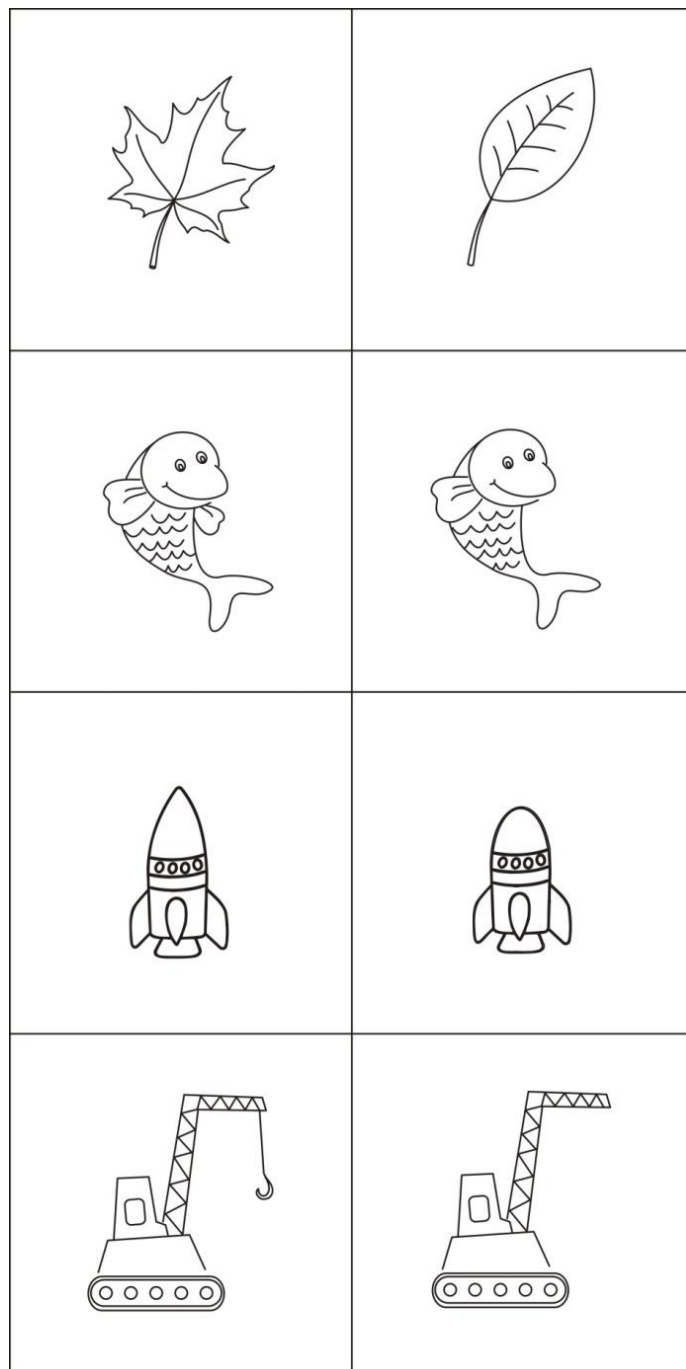

Predloha č. 19

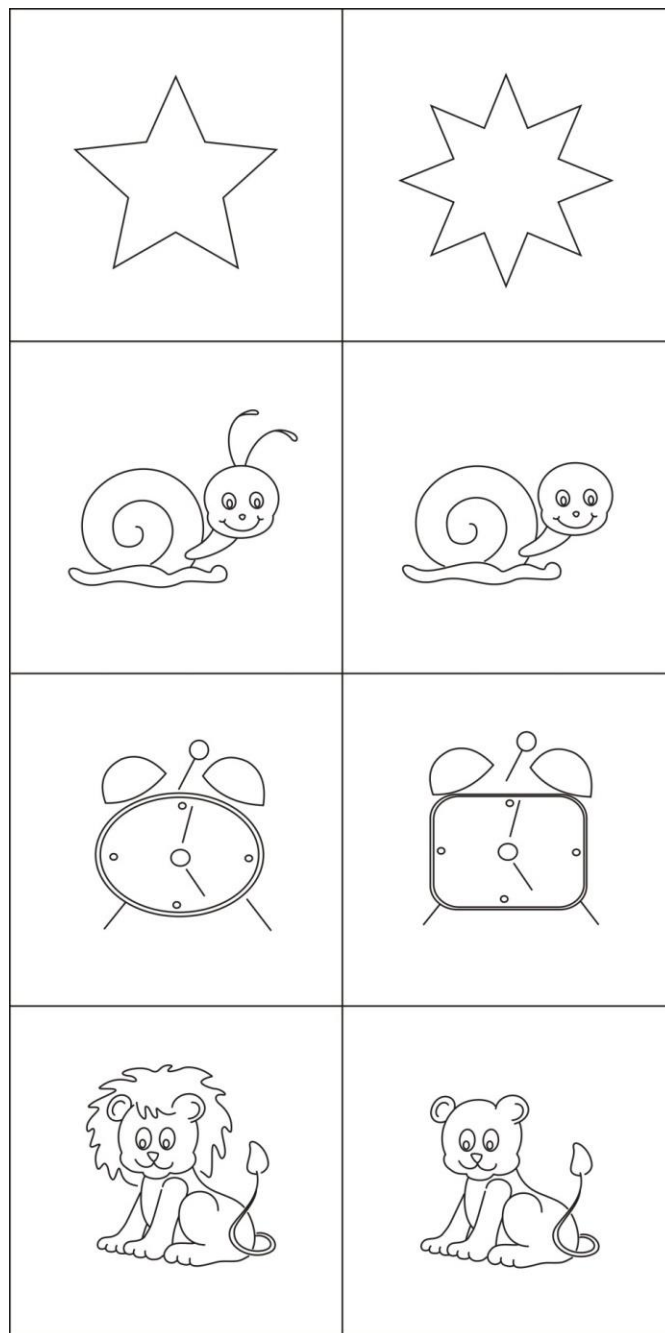

Predloha č. 20

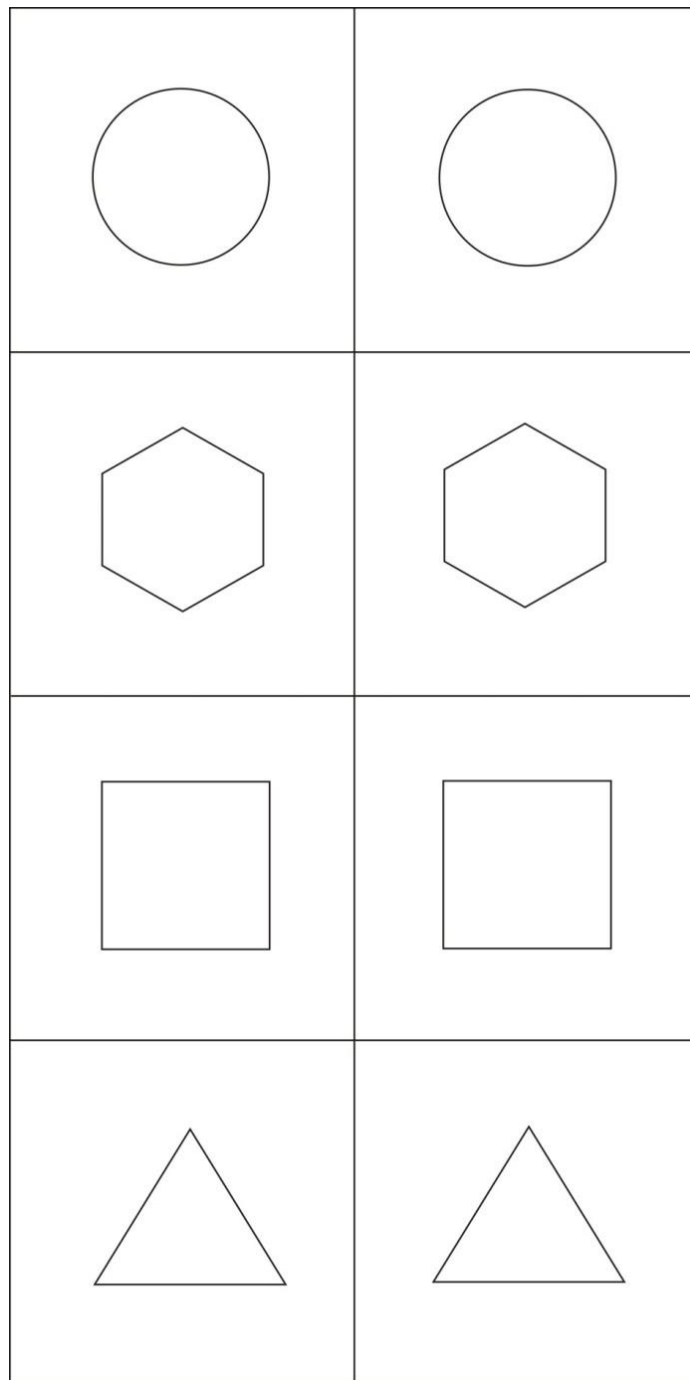

Ak dieťa zvládlo predchádzajúce úlohy bez chyby a bez pomoci, ukážte mu obrázky, na ktorých sú nakreslené tvary. Použite predlohy č. 21, č. 22 a č. 23.

Vždy mu predložte dva páry. Všetky páry sú rozdielne. Vyzvite dieťa, aby vám rozdiel ukázalo.

Predloha č. 21

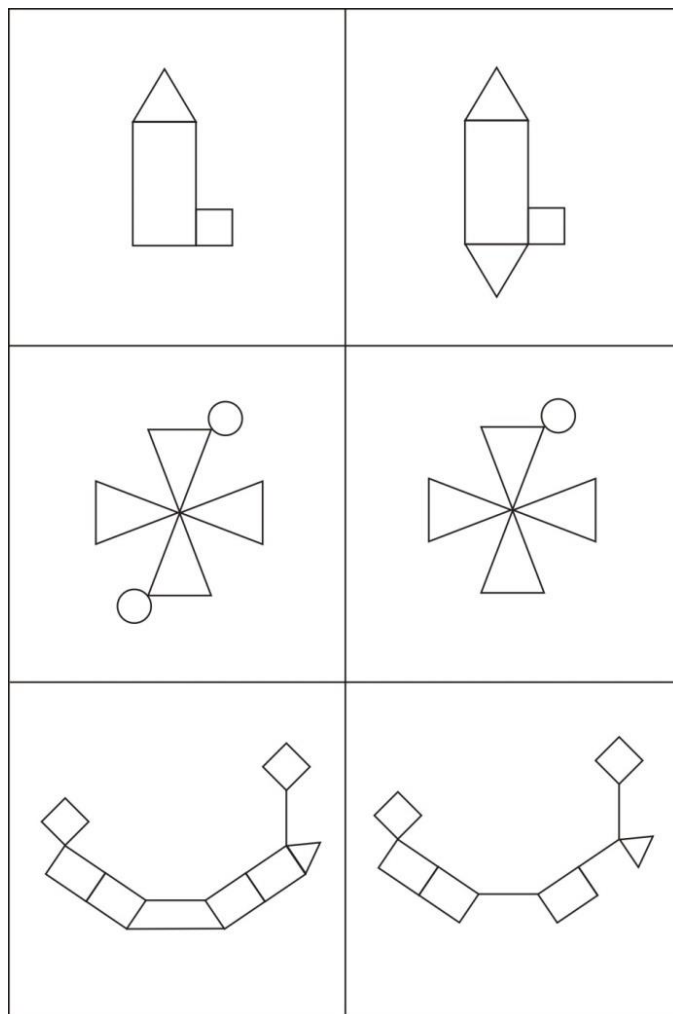

Predloha č. 22

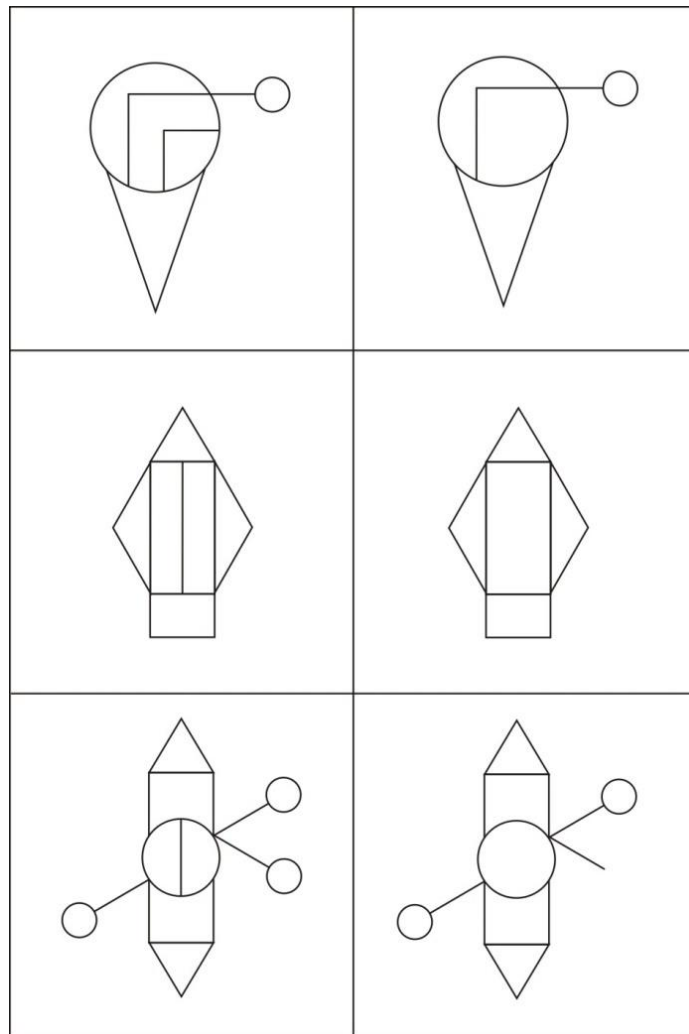

Predloha č. 23

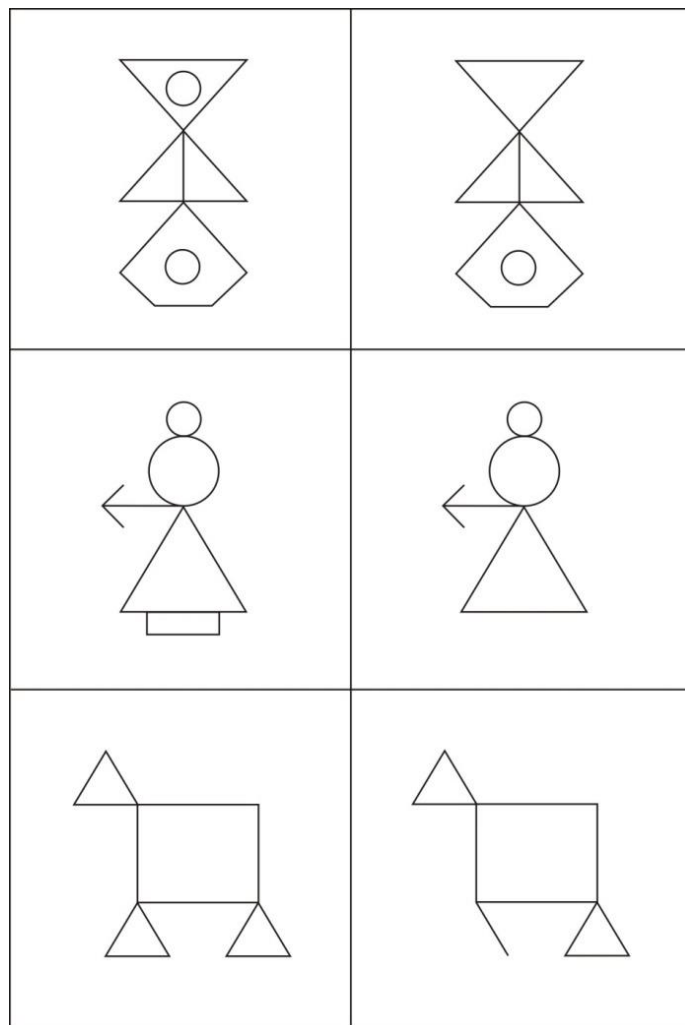

1.3 Tréning vizuálnej pamäti

Tréning vizuálnej pamäti začína hrovými aktivitami, ktoré sú odstupňované podľa náročnosti. Aktivitu hrajte s dieťaťom dovtedy, kým ju nezvládne bez pomoci a bez problémov. Nie však dlhšie ako 10 minút denne! Uvedené aktivity sa rozumejú ako námety, môžete ich prispôbiť aktuálnemu záujmu dieťaťa. K ďalšej aktivite prejdite až vtedy, ak predchádzajúcu zvládne bez chyby.

- Pripravte si kocky. Dve kocky majú byť rovnakej farby, ostatné sú odlišné. Kocku, ktorá má pár, chyťte do ruky a ukážte ju dieťaťu. Potom ju schovajte. Dieťa má medzi kockami nájsť rovnakú kocku.
- Podobnú hru skúšajte aj s rôznymi tvarmi.
- Podobne sa hrajte hru s obrázkami. Môžete využiť napríklad kartičky z pexesa.
- Pripravte si predmety, ktoré máte dvojmo - štipec, lyžička, jablko, vrchnáčik z fľaše, náušnica, zubná pasta. Predmety dieťaťu ukážte a povedzte mu, aby sa na ne pozrelo a zapamätalo si ich. Potom ich prikryte obrúskom. Ukážte dieťaťu osem predmetov, medzi ktorými budú aj tie, ktoré si malo zapamätať. Požiadajte ho, aby vybralo predmety, ktoré si zapamätalo. Ukážte mu správne riešenie. Hrať sa môžete aj s inými predmetmi a tvarmi. Pri hre si neskôr vymeňte úlohy, čiže predmety budete hádať vy.
- Hrajte sa pexeso.
- Teraz si pripravte predlohu č. 24 a predlohu s kartičkami č. 25. Kartičky vystrihnite. Ukážte dieťaťu predlohu štyroch obrázkov. Dieťa si má obrázky zapamätať. V žiadnom prípade obrázky dieťaťu nepomenovávajú! Nemá zapájať auditívnu pamäť, trénujeme pamäť vizuálnu. Keď dieťa povie, že si obrázky zapamätalo, začneme mu ukazovať kartičky. Pýtame sa ho: „Toto si videl?“ „A toto?“

Predloha č. 24

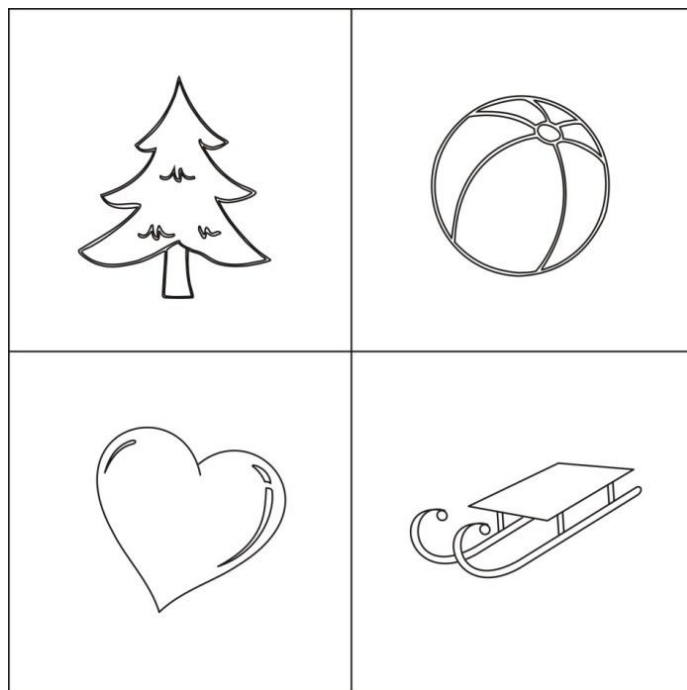

Predloha č. 25

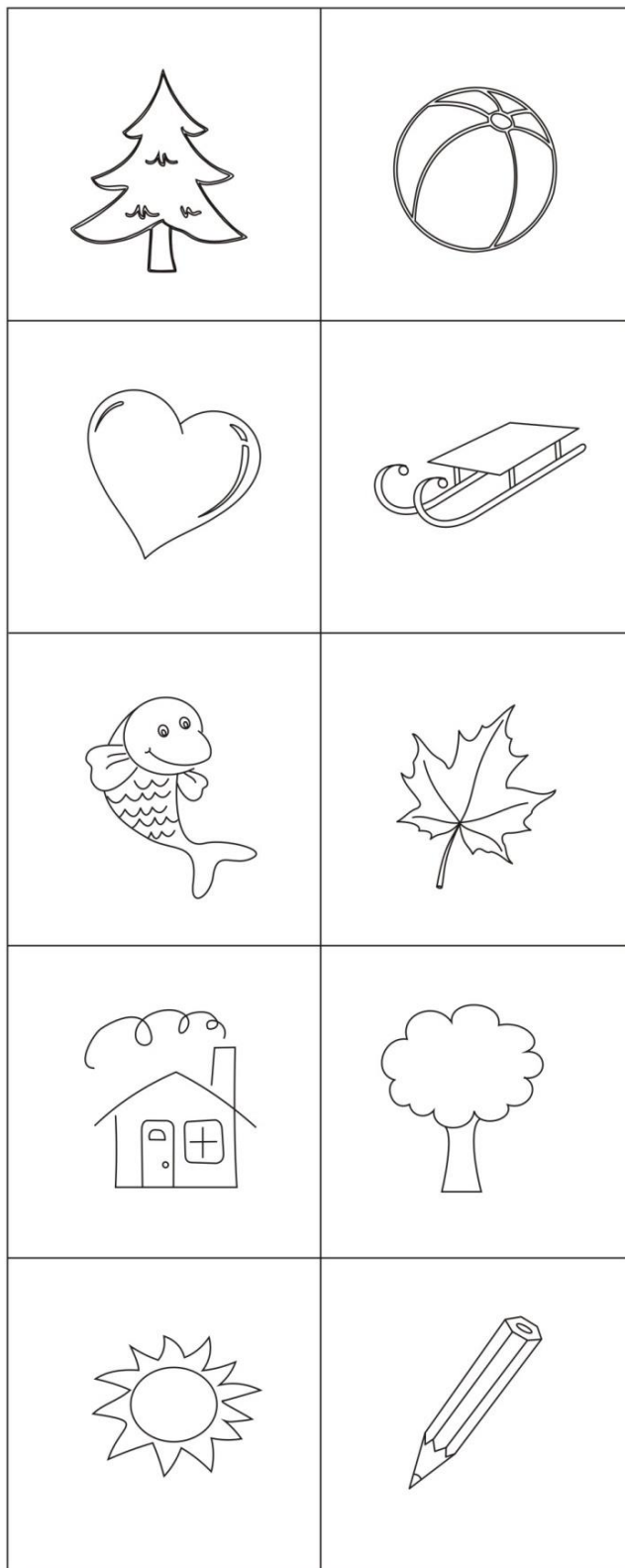
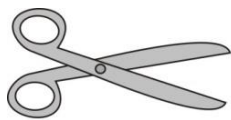

Teraz si pripravte predlohu č. 26 a predlohu s kartičkami č. 27. Postupujte rovnako ako v predchádzajúcom cvičení.

Predloha č. 26

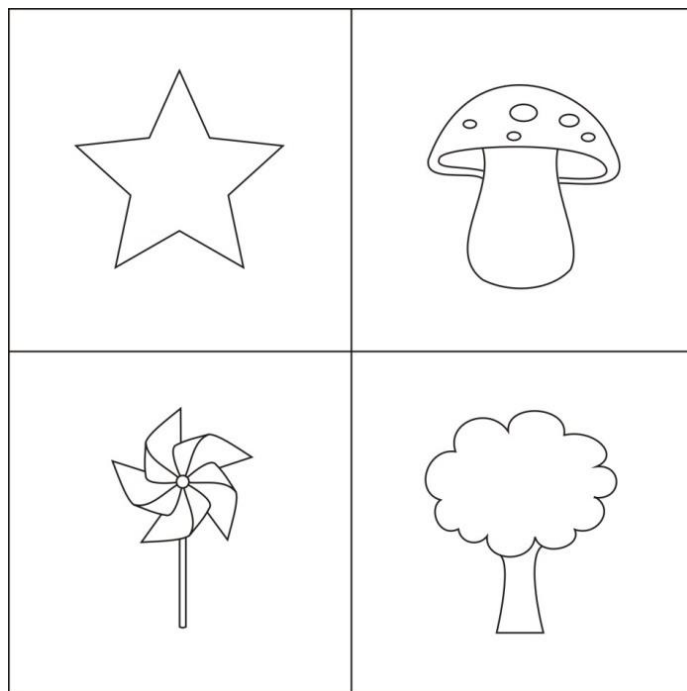

Predloha č. 27

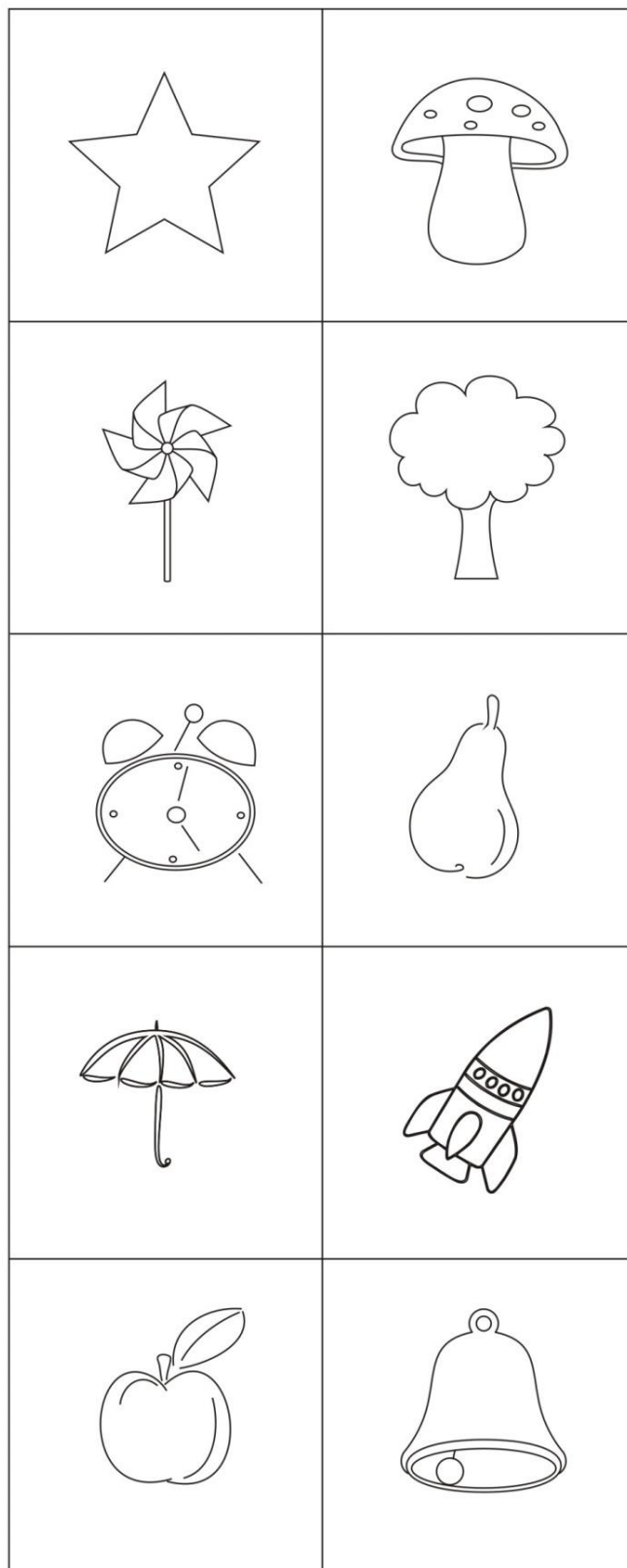
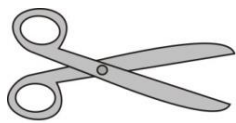

Rovnako postupujte aj s predlohou č. 28 a s predlohou s kartičkami č. 29.

Predloha č. 28

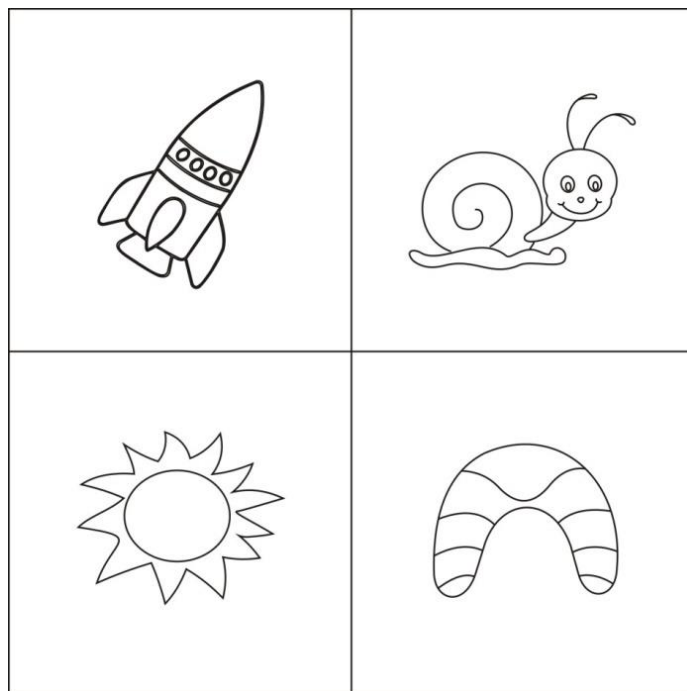

Predloha č. 29

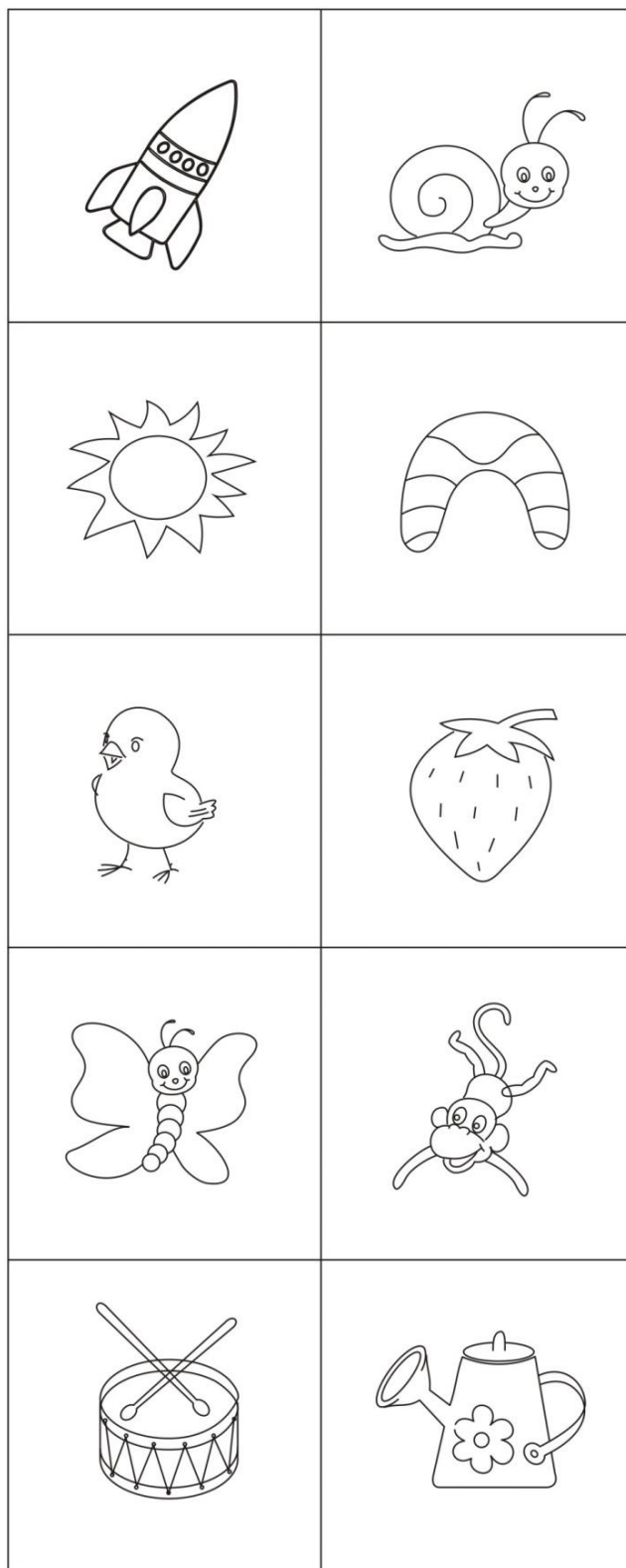
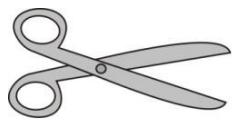

Teraz si má dieťa zapamätať až 6 obrázkov. Pripravte si predlohu č. 30 a predlohu s kartičkami z predlohy č. 31 a postupujte rovnako ako v predchádzajúcej úlohe.

Predloha č. 30

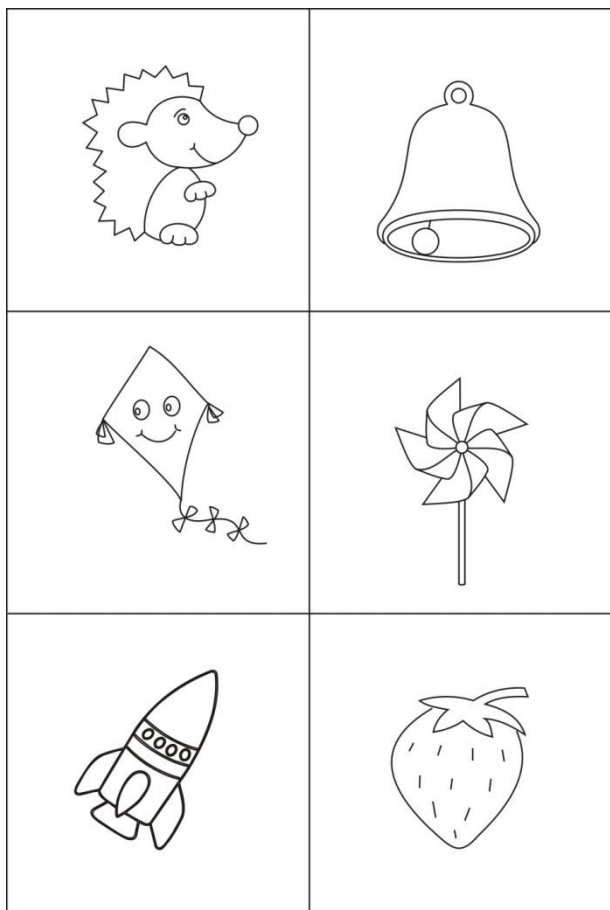

Predloha č. 31

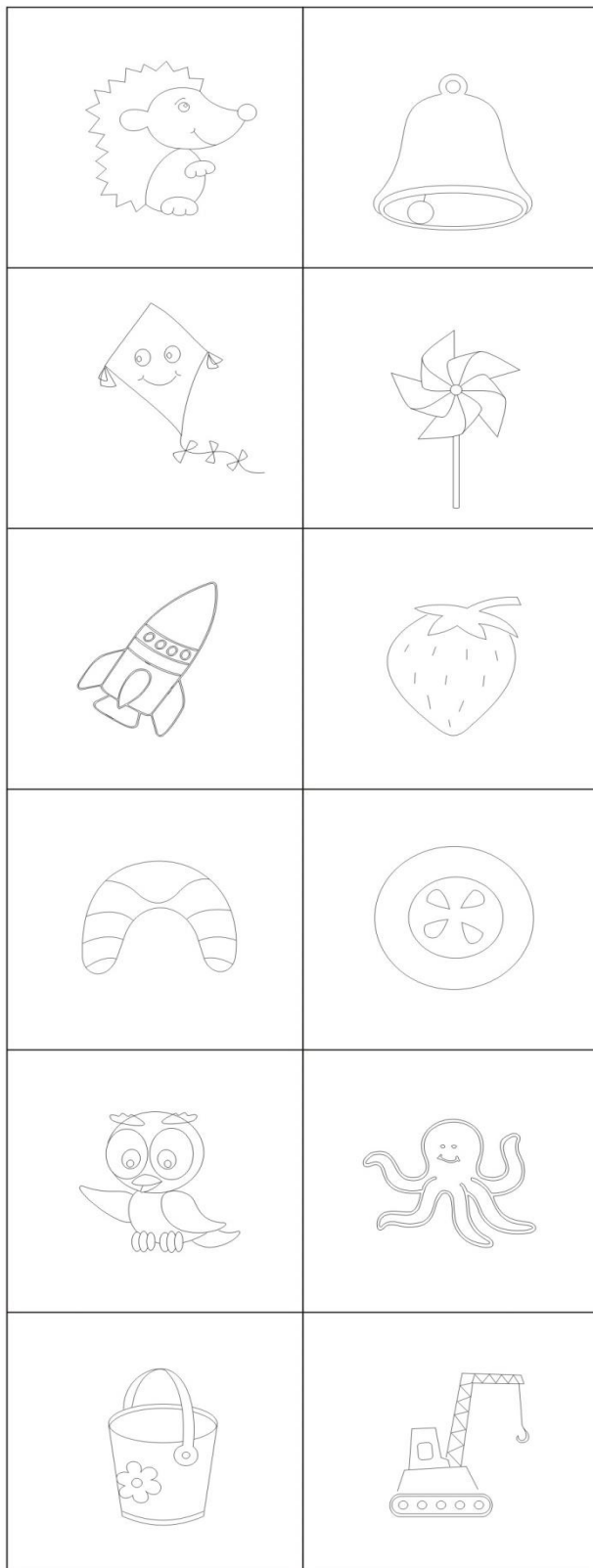
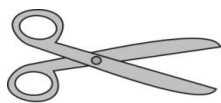

Opäť si pripravte predlohu so 6 obrázkami č. 32 a predlohu s kartičkami č. 33 a pokračujte rovnako ako v predchádzajúcom cvičení.

Predloha č. 32

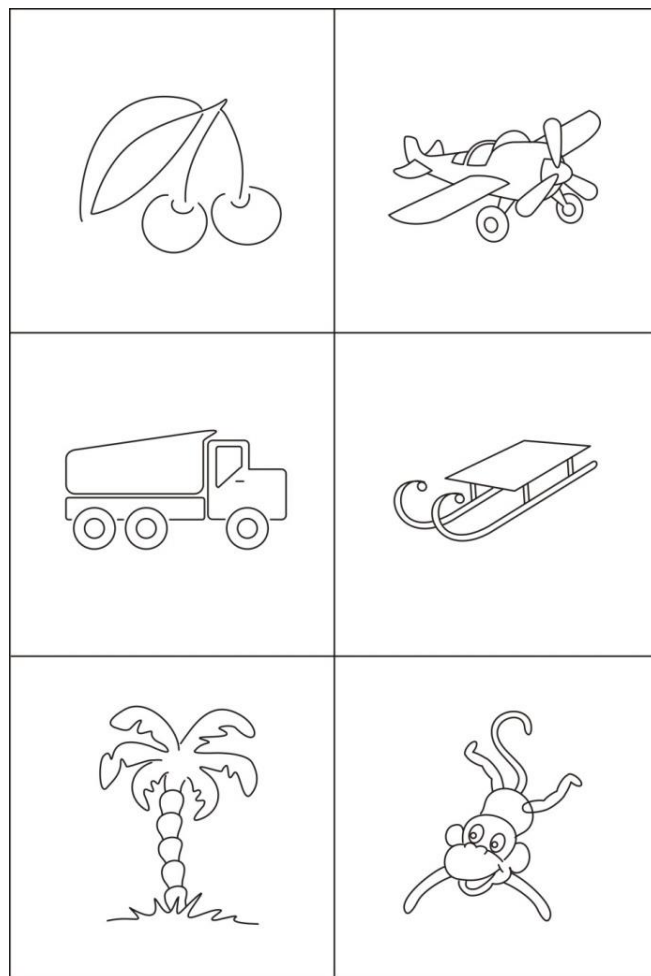

Predloha č. 33

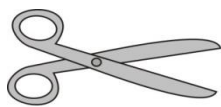

A line drawing of two cherries hanging from a stem with a single leaf.	A line drawing of a propeller airplane.
A line drawing of a concrete mixer truck.	A line drawing of a sled.
A line drawing of a palm tree.	A line drawing of a smiling cartoon ant.
A line drawing of a strawberry.	A line drawing of a pencil.
A line drawing of a stork.	A line drawing of a tricycle.
A line drawing of a tulip flower.	A line drawing of a seal.

Nasleduje posledná úloha. Pripravte si predlohu č. 34 a predlohu s kartičkami č. 35.
Postupujte rovnako ako doteraz.

Predloha č.34

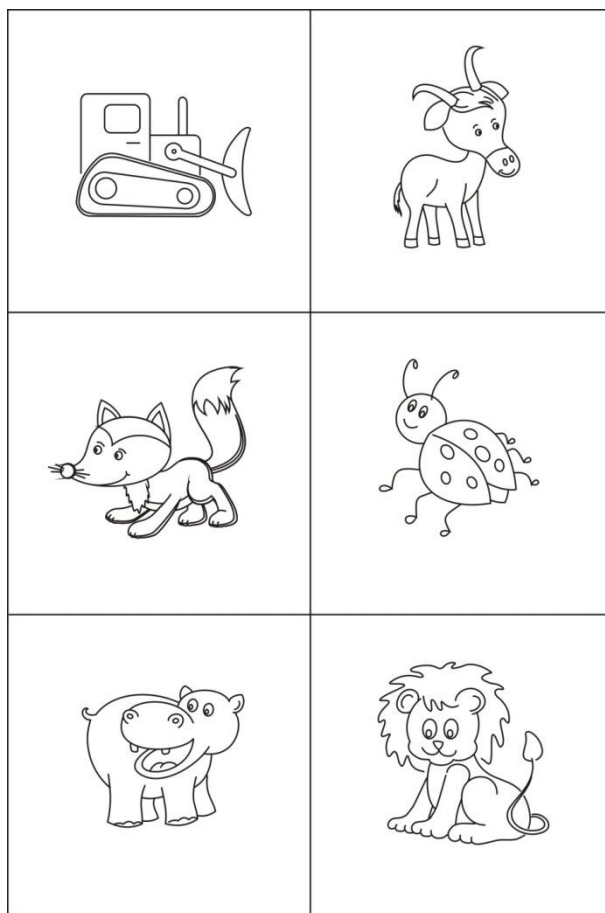

Predloha č.35

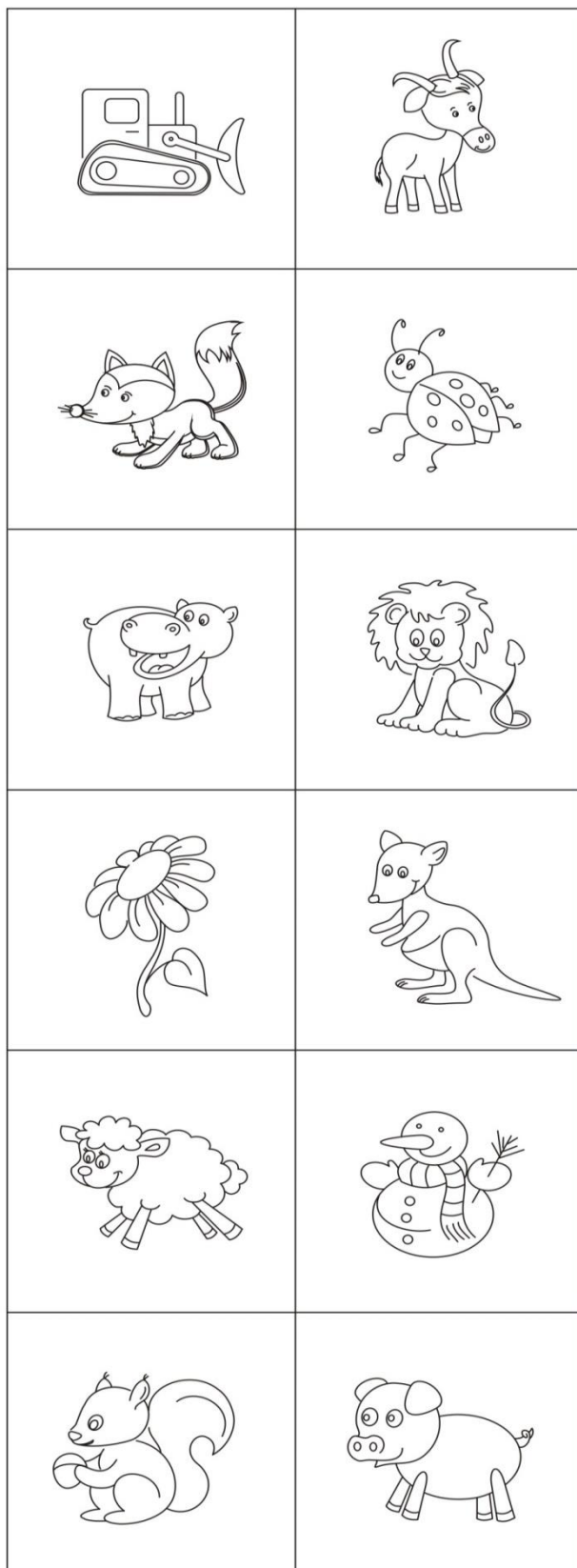
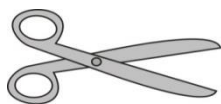

1.4 Tréning auditívnej diferenciácie figúry a pozadia

Tréning auditívnej diferenciácie figúry a pozadia začína hrovými aktivitami, ktoré sú odstupňované podľa náročnosti. Aktivitu hrajte s dieťaťom dovtedy, kým ju nezvládne bez pomoci a bez problémov. Nie však dlhšie ako 10 minút denne! Uvedené aktivity sa rozumejú ako námety, môžete ich prispôbiť aktuálnemu záujmu dieťaťa. K ďalšej aktivite prejdite až vtedy, ak predchádzajúcu zvládne bez chyby.

V hre „**Uhádni, odkiaľ ide takýto zvuk?**“ deti rozlišujú zdroj a smer zvuku a precvičujú sluchovú pozornosť.

Pomôcky: kľúče, zvonček, ceruzka a rôzne hračky a predmety z hracích kútikov alebo centier.

Postup hry: Deti stoja v malom kruhu, držia sa navzájom okolo pása tak, aby mali čo najviac zúžené zorné pole a nevideli na všetky časti triedy, príp. majú aj zatvorené oči. Postupne po zadávaní jednotlivých zvukov hádajú, odkiaľ ide zvuk. Opäť nemusia smer zvuku presne pomenovať. Stačí, keď jedno z detí, ktoré uhádlo, odkiaľ ide zvuk, ide na príslušné miesto, napr. do príslušného kúta, k príslušnému oknu, za dvere, ku katedre a pod. a tak dá najavo, že pozná miesto - smer daného zvuku. Potom ukáže vec, ktorou sa daný zvuk rozozvučal a určí tak zdroj zvuku. Následne daný zvuk napodobní, čím sa overí správnosť riešenia úlohy.

Učiteľ/učiteľka v rôznych kútoch a miestach triedy vyludzuje zvuky, napr.:

- ťuká ceruzkou o skriňu v kúte,
- v inom kúte štrngoce kľúčmi,
- zvoní stredne veľkým zvončekom tesne za dverami,
- zatĺka kladivkom klinec na drevenú podložku v pracovnom kútiku či centre,
- búcha dlaňou o katedru,
- klope na okenné sklo v jednom z kútov,
- klope kockami o seba tesne pri dverách,
- pohybuje bábikou, tak, aby plakala v jednom z hracích kútikov a iné.

Obmenou hry je, že v zadávaní zvukov sa striedajú jednotlivé deti. Postupne môžu vymýšľať aj námety na konkrétne vyludzovanie zvukov a samotné zdroje zvuku, napr. dupot v jednom z kútov triedy a iné. Opäť neskôr deti aj slovami vyjadria, o aký zvuk išlo, napr. „zaklopal/a si na okno“ a pod.

Pripravte dieťaťu nasledujúce aktivity:

- Monotónnym hlasom hovorte dieťaťu slová v odstupe asi 2 sekundy. Vždy keď bude počuť svoje meno, má urobiť krok vpred.
- Postavte sa na začiatok miestnosti a vravte nasledujúce slová: auto – strom – dom – MENO DIEŤAŤA – kačka – pohár – MENO DIEŤAŤA – MENO DIEŤAŤA – tráva – slnko – stôl – lopta – MENO DIEŤAŤA – mydlo – kniha – plastelína – MENO DIEŤAŤA. Hru opakujte dovtedy, kým dieťa nezareaguje na svoje meno zakaždým, keď ho vyslovíte.
- Podobne ako v predchádzajúcej hre hovorte dieťaťu slová. Tentoraz má však urobiť krok, keď počuje určité slovo. Napríklad vždy, keď bude počuť slovo STROM. Hovorte dieťaťu nasledujúce slová: Dieťa – stôl – lampa – STROM – balón – kvet – mačka – STROM – stolička – kniha – skriňa – STROM – váza – kameň – STROM – list – okno – auto – bubon – lavica – STROM.

Pokiaľ dieťa zvládne predchádzajúce úlohy, začnite trénovať zameranie pozornosti na hlásku v slove:

- Budem ti hovoriť slová, vždy, keď budeš počuť „O“, povedz „O“. Ubezpečte sa, že dieťa rozumie zadaniu úlohy.
Hovorte dieťaťu monotónne nasledujúce slová:
NOS - vaňa - guma - OTEC - tráva - OBED - vlak - luk – LANO - AUTO - pes - PLOT
- Budem ti hovoriť slová, vždy, keď budeš počuť „U“, povedz „U“. Ubezpečte sa, že dieťa rozumie zadaniu úlohy.
Hovorte dieťaťu monotónne nasledujúce slová:
UCHO – povraz – GUMA – pole – ULICA – CERUZKA – stolička – dvor – UJO - lampa - LUPA - kameň
- Budem ti hovoriť slová, vždy, keď budeš počuť „N“, povedz „N“. Ubezpečte sa, že dieťa rozumie zadaniu úlohy.
Hovorte dieťaťu monotónne nasledujúce slová:
mama - NOSIŤ – BETÓN – rám – SADNÚŤ – bežať - lámať - NARIEKAŤ - NÚKAŤ - fúkať - SPÁNOK - lúka

1.5 Tréning auditívnej diferenciácie

Tréning auditívnej diferenciácie začína hrovými aktivitami, ktoré sú odstupňované podľa náročnosti. Aktivitu hrajte s dieťaťom dovtedy, kým ju nezvládne bez pomoci a bez problémov. Nie však dlhšie ako 10 minút denne! Uvedené aktivity sa rozumejú ako námety, môžete ich prispôbiť aktuálnemu záujmu dieťaťa. K ďalšej aktivite prejdite až vtedy, ak predchádzajúcu zvládne bez chyby.

V hre „**Uhádni zvuk**“ deti najprv rozlišujú rôzne nehudobné a postupne aj hudobné zvuky.

Pomôcky: improvizovaný paraván, kľúče, pohár s lyžičkou, sušený hrach v pohári, ozvučné drievka, malý zvonček, drobné korálky v pohári, pohár s vodou a prázdny pohár, Orffov inštrumentár.

Postup hry: Deti utvoria kruh v strede triedy. Postupne za improvizovaným paravánom vydávame rôzne nehudobné a neskôr aj hudobné zvuky. Po každom vydaní zvuku vyjdeme spoza paravánu so slovami „uhádni zvuk“ a vyvoláme jedno z hlásiacich sa detí, ktoré má uhádnuť daný zvuk. Aby sme hru zjednodušili, deti nemusia zvuky zásadne iba pomenovať. Stačí, ak idú za paraván vybrať vec alebo detský hudobný nástroj z Orffovho inštrumentára, na ktorom sa vyludzuje príslušný zvuk. Následne ide hádajúce dieťa s touto vecou medzi deti do stredu kruhu, daný zvuk napodobní, pričom si samo overí, že ide o rovnaký zvuk. Úlohou ostatných detí v kruhu je skontrolovať správnosť vykonania úlohy a hra pokračuje ďalej.

Deti postupne hádajú demonštrovaný zvuk, napr.:

- štrngotanie kľúčmi,
- štrngotanie lyžičkou v pohári,
- štrngotanie drobnými korálikmi v pohári,
- štrngotanie sušeným hrachom v pohári,
- štrngotanie fazuľou v pohári,
- prelievanie vody z jedného pohára do druhého,
- krčenie papiera,
- klopanie ozvučnými drievkami o seba,
- zvonenie malým zvončekom,
- klopanie plstenou paličkou na blanu bubienka,
- klopanie plstenou paličkou na hranu bubienka,
- hra kovovou paličkou na triangel,
- hra paličkami na metalofón,
- hra paličkami na zvonkohru a iné.

Obmenou môže byť hra, v ktorej jedno dieťa demonštruje iným deťom nejaký zvuk a deti daný zvuk uhádnu. Postupne sa v zadávaní zvukov pre iné deti vystriedajú všetky deti, príp. aj vo väčšom časovom horizonte. Neskôr deti aj pomenujú daný zvuk, napr. „zazvonil zvonček“ a iné.

Jedným z variantov hry môže byť vymýšľanie metódou voľných asociácií, čo deťom daný zvuk pripomína, alebo v akých situáciách by sa mohol vyskytnúť, napr. „miešame lyžičkou cukor v hrnčeku“; „na rannom cvičení chodíme podľa bubienka“; „zvončekom sa zvoní na Vianoce“; „na zvonkohru hráme, keď spievame“ a iné.

Jedným z variantov hry môže byť vymýšľanie metódou voľných asociácií, čo deťom daný zvuk pripomína, alebo v akých situáciách by sa mohol vyskytnúť, napr. „miešame lyžičkou cukor v hrnčeku“; „na rannom cvičení chodíme podľa bubienka“; „zvončekom sa zvoní na Vianoce“; „na zvonkohru hráme, keď spievame“ a iné.

Iným variantom je „**Hra na telefón**“, v ktorej dieťa opakuje presne slová a krátke, spravidla dvojslovné slovné spojenia, ktoré mu šepkáme zo vzdialenosti 2,5 – 3 metre.

Postup hry: Deti sedia úplne potichu v polkruhu na stoličkách. Ticho v triede môžeme navodiť nasledovným vzbudením záujmu (evokáciou): „Ocitli sme sa v tichej krajine. Nehovorili v nej ani ľudia, ani vtáky nespievali, ani zvieratá nevydávali žiadne zvuky, ba dokonca ani žiadne prístroje nehrmotali. Skrátka, nebolo v tej krajine počuť celkom nijaký zvuk. Deti sa v nej mohli hrať iba tichú „Hru na telefón“ a my sa ju teraz zahráme.“

Jedno dieťa, ktoré sme vyvolali, postavíme do kúta triedy a šepkáme postupne so zreteľnou artikuláciou jedno slovo, napr. „zima, mama, čokoláda, topánka, mravec, pavúk, auto, lopatka a iné“ alebo 2 slová „studená zima, dobrá mama, mliečna čokoláda, malá topánka, usilovný mravec, veľký pavúk, modré auto, červená lopatka a iné“, ktoré dieťa po nás zreteľne a nahlas zopakuje tak, aby slovo či slovné spojenie počuli všetky deti a mohli tak kontrolovať správnosť zopakovania šepkaného slova.

Poznámka: Táto hra je zároveň aj najjednoduchším vhodným diagnostickým prostriedkom na zisťovanie úrovne sluchu jednotlivých detí.

Podobne zameraná je aj hra „**Na tichú poštu**“.

Postup hry: Deti stoja v zástupe jeden za druhým. Dieťa, ktoré stojí posledné pošepká so zreteľnou artikuláciou najprv nejaké slovo, napr. „čiapka“ dieťaťu, ktoré stojí pred ním a postupne si šepkajú toto slovo všetky deti. Potom dieťa, ktoré stojí prvé, dané slovo vysloví nahlas. Náročnejšou obmenou je, keď si deti šepkajú vetu, napr. „Sliepka zniesla vajce“. Táto

hra sa niekedy stáva úplne komickou, lebo šepkaním a nepochopením slov a viet vzniknú vtipné nezmysly.

Vezmite plyšovú hračku, bábiku alebo zvieratko. Dieťaťu povedzte, že učíte hračku rozprávať. Dieťa kontroluje, či hračka, za ktorú hovoríte slová, opakuje správne.

tom – bom (Zopakovala hračka slovo správne?)

bum – bum (Zopakovala hračka slovo správne?)

mama – mama (Zopakovala hračka slovo správne?)

Nina – lina (Zopakovala hračka slovo správne?)

Micka – Minka (Zopakovala hračka slovo správne?)

Podobne sa môžete hrať aj s inými slovami.

1.6 Tréning auditívnej pamäti

Tréning auditívnej pamäti začína hrovými aktivitami, ktoré sú odstupňované podľa náročnosti. Aktivitu hrajte s dieťaťom dovtedy, kým ju nezvládne bez pomoci a bez problémov. Nie však dlhšie ako 10 minút denne! Uvedené aktivity sa rozumejú ako námety, môžete ich prispôbiť aktuálnemu záujmu dieťaťa. K ďalšej aktivite prejdite až vtedy, ak predchádzajúcu zvládne bez chyby.

Aktivity:

- Čítajte dieťaťu príbeh, v ktorom sa opakuje určité slovo. Napríklad to môže byť príbeh o včele. Vždy keď dieťa počuje slovo VČELA, tleskne.
- Hru hrajte s väčším počtom opakujúcich sa slov. Najprv s dvomi, potom s tromi.
- Povedzte dieťaťu dve slová, napríklad LES a STOLIČKA. Potom hovorte desať slov, medzi ktorými budú aj uvedené dve slová. Dieťa má tlesknúť v momente, keď počuje slovo, ktoré si malo zapamätať.
- Postupne zvyšujte počet slov na päť, ktoré má nájsť medzi dvadsiatimi hovorenými slovami.
- Hrajte sa s dieťaťom hru, pri ktorej si máte zapamätať rad slov. Opakujte po sebe slová a pri každom opakovaní pridajte jedno slovo navyše. Napríklad: na vandrovkú išlo vajce, líška, myš...

1.7 Tréning taktilno-kinestetického vnímania

Tréning taktilno-kinestetického vnímania začína hrovými aktivitami, ktoré sú odstupňované podľa náročnosti. Aktivitu hrajte s dieťaťom dovtedy, kým ju nezvládne bez pomoci a bez problémov. Nie však dlhšie ako 10 minút denne! Uvedené aktivity sa rozumejú ako námety, môžete ich prispôbiť aktuálnemu záujmu dieťaťa. K ďalšej aktivite prejdite až vtedy, ak predchádzajúcu zvládne bez chyby.

Pokyny:

- Nechajte dieťa len pomocou hmatu rozlišovať predmety, ktoré sa líšia povrchom, tvarom alebo veľkosťou. Dajte ich do vrečka a úlohou dieťaťa je len pomocou hmatu hádať, o aký predmet ide.
- Povedzte dieťaťu, aby zavrelo oči, alebo mu ich zaviažte. Jemne sa ho dotknite na nejakom mieste tela a ruku hneď odťahnite. Dieťa sa má dotknúť miesta, ktorého ste sa dotkli vy.
- Vyroberte a zahrajte si hmatové pexeso.

Aktivita: **Hmatové pexeso**

Pomôcky: kartón, rôzne materiály (satén, tvrdý vlnkovaný papier, drsný papier, hladký papier), bublinková fólia, nožnice, lepidlo.

Príprava:

Z kartónu vystrihnite rovnako veľké kartičky. Z ostatných materiálov vystrihnite o niečo menšie tvary a nalepte ich na kartičky tak, aby rovnaký materiál bol vždy na dvoch kartičkách, a potom kartičky rozložte po stole.

Postup:

Dieťaťu zabráňte, aby sa pozeralo na kartičky buď listom papiera, ktorý držíte vo vzduchu nad kartičkami tak, aby ich nevidelo, alebo mu zaviažte oči, ak mu je to príjemné. Len pomocou hmatu má nájsť kartičky s rovnakými materiálmi (viď. Fotografia č. 1).

Kontrola správnosti:

Ak nenájde rovnaké páry, uvidí to, keď sa pozrie na kartičky.

Ďalšie možnosti:

- Skúšajte aj iné materiály.
- Na začiatku predkladajte dieťaťu menší počet kartičiek. Postupne pridávajte ďalšie.

Fotografia č. 1



Aktivita: Hmatové pexeso trochu inak

Pomôcky: 10 vrchnáčikov zo zaváracích fliaš (viď. Fotografia č. 2), šošovicu, ryžu, piesok, malé gombíky, bublinkovú fóliu, tekuté lepidlo, vrecúško

Príprava:

Na dva vrchnáčiky nalepte ten istý materiál: na dva šošovicu, na dva ryžu, na dva piesok, na dva malé gombíky, na dva bublinkovú fóliu. Potom vrchnáčiky vložte do vrecúška.

Postup:

Dieťa do vrecúška strčí obe ruky a snaží sa nájsť rovnaký pár iba pomocou hmatu.

Kontrola správnosti:

Keď vrchnáčiky vytiahne z vrecúška, uvidí, že pár neurčilo správne.

Ďalšie možnosti:

- Materiály môžete obmieňať.
- Postupne dieťaťu ponúkajte čoraz menšie vrchnáčiky.

Fotografia č. 2



1.8 Vnímanie telesnej schémy

Tréning vnímania telesnej schémy začína hrovými aktivitami, ktoré sú odstupňované podľa náročnosti. Aktivitu hrajte s dieťaťom dovtedy, kým ju nezvládne bez pomoci a bez problémov. Nie však dlhšie ako 10 minút denne! Uvedené aktivity sa rozumejú ako námety, môžete ich prispôbiť aktuálnemu záujmu dieťaťa. K ďalšej aktivite prejdite až vtedy, ak predchádzajúcu zvládne bez chyby.

Aktivity:

- Postavte sa s dieťaťom pred zrkadlo, pričom obaja máte označené zápästie pravej ruky (stužkou alebo gumičkou). Ukážte dieťaťu nejaký pohyb, ktorý má napodobniť. Najprv len na bokoch tela, napríklad pravú ruku si položte na pravé plece, ľavou rukou sa chyťte ľavého ucha, pravú ruku opríte o pravý bok, ľavou rukou sa chyťte ľavého kolena, otočte hlavu nabok a pod.

Keď dieťa tieto úlohy zvládne, približujte sa pohybom do stredovej línie tela. Položte ruku na hlavu, na bradu, na brucho a pod. Nakoniec začnite pohybom krížiť stredovú líniu tela. Pravú ruku položte na ľavé plece, ľavú ruku na pravé koleno a pod.

- Teraz si sadnite vedľa dieťaťa tak, aby vás dobre videlo. Obaja sa pozerajte rovnakým smerom. Zápästie vašej pravej ruky aj zápästie pravej ruky dieťaťa označte stuhou alebo gumičkou. Toto cvičenie už robte bez toho, aby ste sa videli v zrkadle. Ukazujte dieťaťu pohyby postupne ako v predchádzajúcom cvičení. Najprv pohyby na bokoch tela, potom prejdite do stredovej línie tela, až ju napokon začnete krížiť. Sledujte, či dieťa pohyby opakuje tou istou rukou, či vaša pravá ruka aj ruka dieťaťa je v tej istej pozícii. Do pohybu zapojte obe ruky. Vždy si obe ruky položte na kolená a z tejto pozície ukážte dieťaťu pohyb, ktorý má napodobniť.

Príklad:

- Obe ruky si dajte na uši, na oči, na hlavu, na členky a pod.
- Pravú ruku položte na pravé ucho a ľavú na ľavé koleno.
- Pravú ruku položte na ústa a ľavú na ľavé koleno.
- Pravú ruku položte na ústa a ľavú na hlavu.
- Pravú ruku opríte o pravý bok a ľavú položte na ľavé koleno.
- Pravú ruku položte na pravé plece a ľavú na ľavé oko.
- Pravú ruku položte na ľavé koleno a ľavú na ľavé oko.
- Pravú ruku položte na ľavé rameno a ľavú na ústa.
- Pravú ruku položte na ľavé oko a ľavú si dajte v bok.

- Pravú ruku položte na ľavé ucho a ľavú na pravé plece.
- Pravú ruku položte na ľavé oko a ľavú ruku na pravé rameno.
- Pravú ruku položte na ľavé koleno a ľavú na pravé oko.

1.9 Intermodálne kódovanie

Tréning intermodálneho kódovania začína hrovými aktivitami, ktoré sú odstupňované podľa náročnosti. Aktivitu hrajte s dieťaťom dovtedy, kým ju nezvládne bez pomoci a bez problémov. Nie však dlhšie ako 10 minút denne! Uvedené aktivity sa rozumejú ako námety, môžete ich prispôbiť aktuálnemu záujmu dieťaťa. K ďalšej aktivite prejdite až vtedy, ak predchádzajúcu zvládne bez chyby.

Aktivity:

- Zaspievajte si s dieťaťom známu pesničku alebo zarecitujte básničku. Vyberte štyri verše. Na každé slovo vymyslíte pohyb, ktorým slovo napodobníte, dieťa to má po vás zopakovať. Takto znázorníte pohybmi celý úryvok básne alebo piesne. Dieťa si má zapamätať, k akému slovu ste priradili konkrétny pohyb.
- Vymyslíte si slová a na ne opäť určitý pohyb, ktorý budete znázorňovať.
- Napríklad dážd' naznačíte prstami, lietadlo zdvihnutými rukami. Hrajte sa hru, pri ktorej dieťa ukazuje pohyby na slová alebo, naopak, povie slovo, ktoré daný pohyb znázorňuje.
- Zahrajte sa hru rovnako, ale gestá, ktoré budete znázorňovať, nebudú naznačovať slovo. Napríklad pri slove auto sa chytíte za nos.
- Namiesto slov používajte obrázky, ktoré si nakreslíte. Napríklad slnko bude kruh, auto štvorec, loď trojuholník. Ukazujte obrázky a dieťa má priradiť slovo. Hrajte sa hru aj tak, že keď poviete slovo, dieťa ukáže obrázok.

Teraz si pripravte kartičky z predlohy č. 36. Kartičky vystrihnite a v strede prehnite. Na jednej strane kartičky bude zvieratko, na druhej strane obrázok, ktorý zvieratko nakreslilo. Povedzte dieťaťu: „*Toto nakreslil kohút.*“ „*Toto nakreslila liška.*“ „*Toto nakreslil zajac.*“ Potom kartičku v strede prehnite, ukážte dieťaťu obrázok a spýtajte sa ho: „*Kto nakreslil toto?*“ „*A kto nakreslil toto.*“

Predloha č. 36

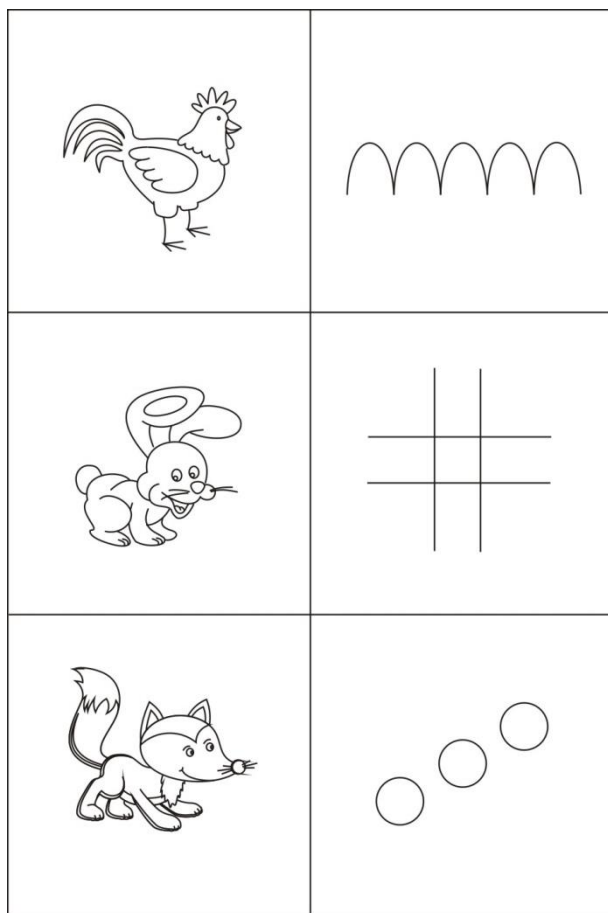

Veźmite si predlohu č. 37. Kartyčky vystrihnite. Znova ukážte dieťaťu, čo nakreslilo ktoré zvieratko. Potom prehnite kartyčky tak, že bude vidieť len obrázky, ktoré zvieratká nakreslili. Spýtajte sa ho: „Ktorý obrázok nakreslila myš?“ „Ktorý obrázok nakreslil pes?“ „Ktorý obrázok nakreslila opica?“ „Ktorý obrázok nakreslil lev?“

Predloha č. 37

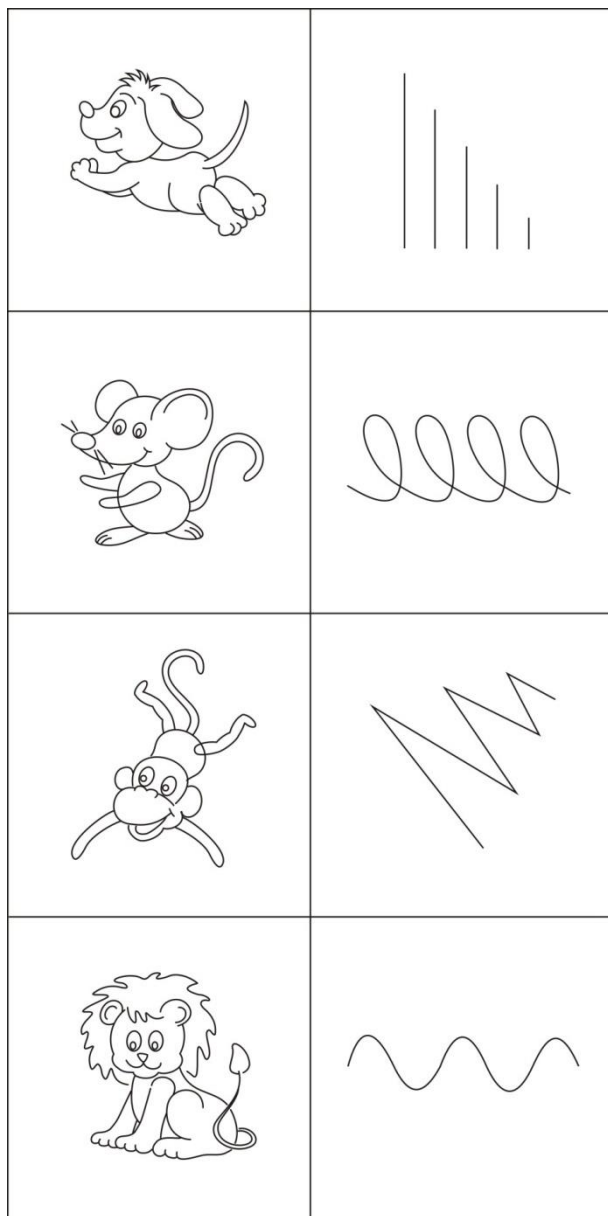

1.10 Vnímanie časového sledu - serialita

Tréning vnímania časovej postupnosti - serialita začína hrovými aktivitami, ktoré sú odstupňované podľa náročnosti. Aktivitu hrajte s dieťaťom dovtedy, kým ju nezvládne bez pomoci a bez problémov. Nie však dlhšie ako 10 minút denne! Uvedené aktivity sa rozumejú ako námety, môžete ich prispôbiť aktuálnemu záujmu dieťaťa. K ďalšej aktivite prejdite až vtedy, ak predchádzajúcu zvládne bez chyby.

Aktivity:

- Navlečte koráliky v poradí červená, modrá, červená, modrá. Vyzvite dieťa, aby pokračovalo rovnakým spôsobom.
- Na kartičku nakreslite farebne poradie kociek zo stavebnice, napríklad žltá, červená, žltá, červená. Dieťa má pokračovať v tomto poradí a postaviť dlhý komín alebo vežu. Ak to zvládne, môžete pridať viac farieb, ktoré sa budú striedať.
- Poukladajte autá alebo iné farebné predmety (ako napríklad koráliky či gombíky) do radu za sebou, napríklad červené, modré, žlté, červené, modré, žlté, červené, modré. Úlohou dieťaťa je doplniť auto podľa farby, ktorá má nasledovať.
- Hovorte dieťaťu najprv jedno nezmyselné slovo, potom dvojice slov, ktoré má zopakovať bez prestávky a popletenia slova aspoň päť ráz za sebou. Napríklad: la – le, hu – hi – ha, lebeda – lobuda.
- Dávajte dieťaťu inštrukcie, ktoré má splniť. Má ich nasledovať viac za sebou, napríklad: „*Zlož papier, vlož ho do obálky, tú vlož do tašky a tašku zaves na vešiak na chodbe.*“ Alebo: „*Skáč na jednej nohe až k stolu, vezmi pohár, polož ho na stoličku a z kuchyne prines utierku.*“
- Vhodné je vymýšľať náročnejšie (aj nezmyselné) inštrukcie, ktoré si dieťa ťažšie zapamätá. Najprv začnite jednoduchšími a len dvomi. Postupne inštrukcie sťažujte a povedzte ich viac. Nakoniec má dieťa zvládnuť šesť po sebe idúcich inštrukcií.
- Vytlieskajte dieťaťu rytmus, ktorý má zopakovať. Vymýšľajte rozličné pohyby, napríklad tlesknite do dlane, na kolená a potom znova do dlane.

2 PRIESTOROVÁ A PRAVO-ĽAVÁ ORIENTÁCIA

Druhá kapitola našej publikácie je venovaná problematike priestorovej a pravo-ľavej orientácie, ktorú považujeme za mimoriadne dôležitú v oblasti osobnostného rozvoja dieťaťa (aj rómskeho) predškolského veku.

2.1 Priestorová orientácia

Aktivity zamerané na tréning v oblasti priestorovej orientácie:

V známej hre „**Povedz, kam som položil/a...**“ dieťa/deti určujú polohu vecí a predmetov v triede.

Postup hry:

Najprv vyzveme deti, aby sa dobre poobzerali po triede a potom sa porozprávame o tom, že všetko, všetky hračky a všetky veci majú v triede svoje miesto. Uvedieme niekoľko príkladov, napr. knihy sú na policičke, stoličky pri stolíčkoch, tabuľa na stene, bábika v kočiari a iné. Potom vezmeme jednu hračku alebo vec, ktorú deti vyberú a následne ju kladieme na rôzne miesta. Hneď ako túto hračku alebo vec niekde položíme, pýtame sa: ...povedz, kam som položil/a, napr. kocku a dieťa nám prostredníctvom predložiek miesta určia čo najpresnejšiu polohu, napr. na, vedľa, pod, nad, pri, hore, dole, medzi a iné. Úlohou ostatných detí je priebežne kontrolovať správnosť určenia zadanej polohy hračky alebo predmetu.

Variantom tejto hry je „**Zatúlaná hračka alebo vec**“ a úlohou dieťaťa je určiť umiestnenie predmetu v priestore vzhľadom na iný objekt.

Pomôcky: rôzne známe hračky a veci, ktoré sa bežne nachádzajú v triede

Postup hry:

V príprave na hru, urobíme v triede malé zmeny tak, že niektoré hračky a veci uložíme na neobvyklé miesto. Potom povieme deťom, že „niektoré hračky a veci sa nám v triede zatúlali. Keď sa však dobre poobzeráme, tak ich nájdeme a upraceme ich na to miesto, kde väčšinou bývajú a kam patria. Keď deti zistia, ktorá hračka je na inom mieste, idú ju vrátiť na pôvodné miesto a svoju činnosť komentujú, napr. „Bábiku som dala do kočička, knihu na policičku, vázu na stôl, stoličku som zasunula k stolu“ a iné.

Podobne zameraná je hra a cvičenie „**Postav sa, kam ti povieme**“ na rozvíjanie priestorovej orientácie, v ktorej zadávame dieťaťu inštrukcie typu: „*Postav sa vedľa stola, pred tabuľu, za stoličku, do stredu triedy, do kúta...*“ Alebo: urobíme z kociek dvor (príp. ho ohraničíme nejakou šnúrou a pod.) a zadávame dieťaťu inštrukcie typu: „*Mačku postav vedľa psíka, okolo sliepky usporiadaj do kruhu malé kuriatka, teraz daj psíka do budy, kohúta postav do kúta dvora*“ a pod. Takto zamerané hry môžu byť rôzne motivované.

Na precvičenie priestorovej orientácie obmenou je aktivita „**Povedz kde je?**“

Pomôcky: plastové rovinné geometrické tvary pre každé dieťa a väčšie geometrické tvary s magnetkami.

Postup hry:

Dieťaťu zadávame jednoduché slovné inštrukcie, ktorými si overíme, či už deti rozlišujú tieto tvary, napr. „*Vyhľadaj iba trojuholníky, teraz vyhľadaj iba štvorce, teraz zasa kruhy a nakoniec obdĺžniky*“. Potom umiestnime geometrické tvary rôznym spôsobom na magnetickej tabuli a následne dieťa zoskupuje rovnakým spôsobom svoje geometrické tvary na stole. Skontrolujeme správnosť zoskupenia a príp. pomocou vhodných otázok dovedieme dieťa k správnejmu vyriešeniu úlohy. V ďalšej časti tejto aktivity sa pýtame: „*Vedľa čoho je trojuholník?*“ (*Vedľa kruhu a štvorca.*), „*Čo je medzi štvorcom a kruhom?*“ (Červený trojuholník.) „*Čo je pod obdĺžnikom?*“ (Kruh) „*Čo je nad obdĺžnikom?*“ „*Vymenuj všetky tvary, ktoré sú vľavo od štvorca a ktoré sú vpravo od štvorca.*“ a pod.

Ďalším variantom je známa aktivita „**Hádaj, čo sa zmenilo**“ na postreh a presné určenie polohy hračiek a predmetov.

Postup hry:

Jedno dieťa vyzveme, aby si presne zapamätalo ako sú hračky a veci v triede usporiadané a to iba tie veci, ktoré sú vedľa seba. Potom toto dieťa pošleme na chvíľočku za dvere a rýchlo spolu s deťmi potichu položíme nejakú hračku alebo predmet inakšie, ako obvykle býva. Úlohou dieťaťa, ktoré sa vrátilo do triedy je potom uhádnuť, čo sa zmenilo a čo najpresnejšie opísať na reálnych hračkách a predmetoch túto zmenu v usporiadaní, napr. „*rozprávková kniha bola predtým medzi knihami a teraz je medzi bábikou a medvedíkom...*“; podobne sa možno hrať s obrázkami, s ich usporiadaním, alebo s chýbajúcim obrázkom.

Hry a cvičenia na postreh, vizuálnu pamäť a priestorovú orientáciu „**Uhádni, čo je inakšie?**“,

Postup hry:

Povieme, že sa budeme hrať zaujímavú hru, v ktorej budú mať deti za úlohu všimnúť si a uhádnuť, ktorý z predmetov alebo hračiek je umiestnený inakšie (v inom postavení) ako druhé predmety. Napríklad: vedľa seba je usporiadaných 6 bábik sediacich dopredu, pričom jedna z nich je otočená nabok. Dieťa čo najpresnejšie opíše, čo je inak v zoskupení a určí, ktorá z bábik a v akom poradí je otočená inakšie. Napr.: „*Spolu sedí na poličke vedľa seba 5 bábik. Štyri bábiky sú otočené dopredu, len piata bábika je otočená nabok.*“ Alebo: na papier nakreslíme parkovisko so šiestimi autami v dvoch radoch. V oboch radoch sú autá otočené väčšinou dopredu, pričom v každom rade je jedno auto otočené naopak – dozadu. Dieťa určí, ktoré autá sú zobrazené rovnako a ktoré naopak a presne opíše aj ich poradie. Napr.: „*Štvrté auto v hornom rade je obrátené na inú stranu, naopak.*“

Obmenou je, že nakreslíme aspoň 6 jednoposchodových domov, pričom jeden z domov má určený počet okien a dverí. Sú to štyri okná (2 okná v prízemí a 2 okná na poschodí) a jedny dvere uprostred. Ďalšie domy sú zobrazené tak, že chýba niektoré z okien, alebo dvere, úlohou dieťaťa je dokresliť obrázok, aby zodpovedal prvému, správne nakreslenému. Podobným spôsobom možno zhotoviť rôzne jednoduché pracovné listy s dokresľovaním.

2.2 Pravo-ľavá orientácia

Podľa oficiálnych štatistík pravo-ľavú orientáciu na telesnej schéme zvláda len 9% detí zo sociálne znevýhodneného prostredia a len tri percentá sa orientujú v pravo-ľavých smeroch v priestore. Spolu s rozvojom priestorovej orientácie a pohybu očí v smeroch zľava doprava a zhora dole je pravo-ľavá orientácia kľúčová pre rozvoj schopnosti čítania.

Aktivity zamerané na tréning v oblasti pravo-ľavej orientácie:

Aktivita: „Odkiaľ fúka?“

Postup hry:

Aby sme deťom uľahčili chápanie pojmov vpravo a vľavo môžeme využiť pásiky krepového papiera - na ukazovák pravej ruky dieťaťa uviažeme modrý pásik, na ukazovák ľavej ruky uviažeme červený pásik a postupne ich vyzveme, aby sa otočili a silno zafúkali ako vetník na pravú stranu, s modrým pásikom, potom na ľavú stranu. Inštrukciu k striedaniu strán si môžu deti posielat' v kruhu, tak, aby každé z nich raz určovalo smer vetra.

Aktivita: „Som na mieste, a predsa sa pohybujem“

Postup hry:

Dieťa najprv stojí na oboch nohách, potom v podrepe, so zdvihnutými rukami, rozkročene, na špičkách, na jednej nohe, so zatvorenými očami a pod.

Aktivita: „Sochy“

Postup hry:

Vezmeme dieťa za ruky a spoločne sa točíme v kruhu. Náhle sa zastavíme a zaujmeme nejaký postoj, v ktorom nehybne zotrváme niekoľko sekúnd. Úlohou dieťaťa je zaujať a zopakovať po nás čo najpresnejšie rovnaký postoj. Táto istá hra môže mať ďalšiu obmenu, napríklad, že dieťa behá v určitom priestore, alebo sa niekoľkokrát otočí okolo vlastnej osi (najviac 4 krát) a na dohovorený signál (tlesknutie alebo zvolanie „urob sochu“ a pod.) samostatne vytvorí sochu.

Aktivita: „Vpravo, vľavo, dopredu a dozadu“

Postup hry:

Dieťa pochoduje v kruhu a na základe slovných inštrukcií učiteľky vykonáva pohyby. Keď zavoláme "pravá/ľavá ruka hore", zodvihne pravú alebo ľavú ruku hore, na pokyny "dopredu/dozadu" buď predpaží, alebo zapaží oboma rukami súčasne, či zloží ruky na prsia alebo spojí ruky za chrbtom. Zmeny pohybov môže dieťa vykonávať aj podľa iných

dohovorených signálov – s využitím detských rytmických hudobných nástrojov (Orffov inštrumentár) a pod.

Náročnejšou obmenou je, keď dieťa ukazuje podľa pokynov miesta na vlastnom tele, napr. ľavé koleno, pravú ruku, pravé ucho, ľavé oko, ľavé rameno, pravý lakeť a pod.

Aktivita: „V doprave“

Postup hry:

Deti sú rozdelené do dvoch zástupov. Pohybujú sa v úlohách áut a iných cestných dopravných prostriedkov alebo chodcov v protismere po tej istej vyznačenej ceste alebo chodníku iba vpravo, pričom si majú možnosť prakticky overiť, že napriek tomu, že všetci chodia alebo jazdia vpravo, nezrazia sa.

Podobným spôsobom na využitie rôznych možností priestorových vzťahov možno uskutočňovať aktivity a pohybové hry, v ktorých sú zastúpené rôzne predmety. Úlohou dieťaťa je vykonať nejaký pohyb vzhľadom na určitý predmet alebo hračku, napríklad: postaviť sa vpravo od tabule, od stola, vlastnej stoličky..., položiť ľavú ruku na strechu kočíka, na operadlo stoličky, na stred stola a pod.

V predškolskom veku by mala byť ustálená preferencia dominantnej ruky. Pozorovaním zistíme, ktorú ruku dieťa používa pri manipulácii s predmetmi, na uchopovanie alebo dvíhanie rôznych predmetov a na ktoré ucho si prikladá slúchadlo pri hre s telefónom. Pri pozorovaní dominancie ruky nechajte deti, aby pri stavaní kociek alebo stavebníc striedali ruky tak, že jednu farbu umiestnite na ich pravej strane a druhú farbu na ľavej strane. Sledujte postupy a využívanie rúk dieťaťa.

Aktivity zamerané na tréning v oblasti vnímania času a časovej postupnosti

Ľudia sú vo všeobecnosti nastavení vnímať čas určitým konkrétnym spôsobom, ktorý im umožňuje časovú orientáciu v udalostiach okolitého sveta a v ich individuálnej histórii. Niektorí autori hovoria, že existuje šesť časových perspektív, podľa ktorých ľudia vnímajú plynutie času podľa toho, či sú orientovaní skôr na minulosť, na spomienky, tradície, alebo žijú prítomnosťou. Fenomén vnímania času ako života v prítomnosti u Rómov nie je dostatočne preskúmaný. Pri práci s predškolákmi zo sociálne znevýhodneného prostredia sa sústredíme na rozvoj schopnosti lepšie sa orientovať v častiach dňa, v ročnom cykle a zmenách, ktoré sa v ňom opakujú (jar, leto, jeseň, zima, isté udalosti, týždne, mesiace, dni týždňa a pod.). Vnímanie časovej postupnosti je dôležité pre chápanie postupnosti úloh,

pojmov - ako prvý a posledný. Nepochopenie môže byť príčinou problémov v ťažšom osvojovaní si vedomostí, ktoré sú založené na predvídaní následného deja, pre určenie príčin a následkov. Pri osvojovaní písania sa môžu prejavovať zámenou písmen a číslíc.

Aktivita: „Na triedny vlak“

Pomôcky: farebný kartón a fotografie detí

Postup hry:

1. Vytvoriť farebne rozlíšených 12 vagónov, formátu A3, každá farba predstavuje jedno ročné obdobie (12 vagónov – 4 farby) a 1 lokomotívu s nápisom ROK. Do každého vagóna sa vlepia fotografie 9 x 13 podľa toho, kedy sa dané dieťa narodilo nad fotografiu sa napíše meno dieťaťa a pod ňu dátum narodenia.

2. Vlak sa prilepí na jednu zo stien. Nad vlak (jednotlivé vagóny) možno vyrobiť znaky prírody (zima – vločky, a pod.)

Farebným rozlíšením pochopia deti striedanie ročných období, mesiacov (tri zelené vagóny značia 1 ročné obdobie - JAR), dokážu pomenovať mesiac a ročné obdobie, v ktorom sa narodili, dokážu spočítať v danom mesiaci ročné obdobia, počet narodených detí (matematické predstavy), osvojujú si grafickú podobu písma, poznávajú farby).

Mesiace môžu byť znázornené v akomkoľvek tvare (ježkovia, lienky...).

Aktivita: „Rok a jeho štyri deti,“

Pomôcky: nožnice, lepidlo, tvrdý podkladový biely papier, farebný papier, dúhový papier, obyčajnú ceruzka.

Postup hry:

1. Nakreslite si na tvrdý biely podkladový papier jednotlivé znaky štyroch ročných období.

2. Vystrihnite ich.

3. Nalepte farebný (dúhový) papier.

4. Čiernou tenkou fixkou dokreslite očka, tykadlá alebo iné menšie časti tváre.

5. Pomôcka slúži na priradovanie jednotlivých obrázkov k ročným obdobiam.

Deti môžu s pomocou učiteľky vymyslieť krátke básničky alebo riekanky k jednotlivým ročným obdobiam. Jednotlivé znaky ročných období možno znázorniť aj symbolmi – domček, plot a strom v zime bez listov, na jar s pučiacimi kvetmi, na jeseň farebné listy, na leto plody.

Predloha č. 38 Pracovní list

Vyfarbi červenou



Vyfarbi zelenou



Vyfarbi modrou



Vyfarbi žltou

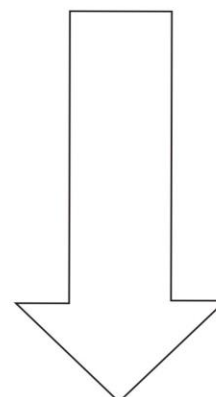
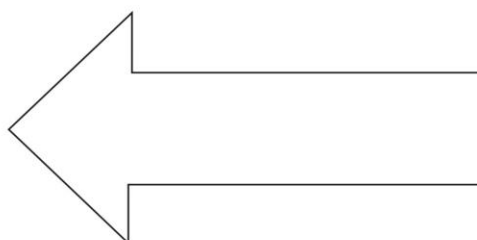
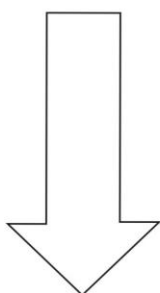
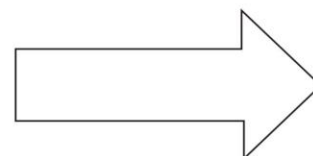
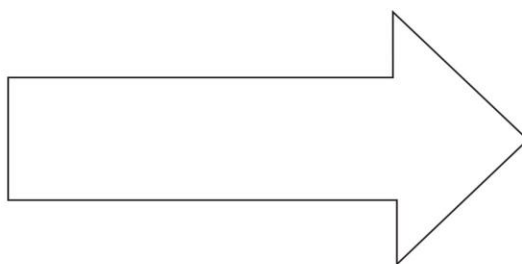
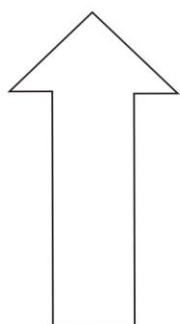
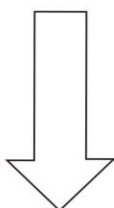
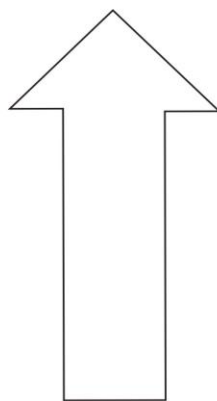
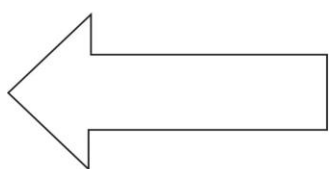
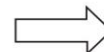

**Vyfarbi predmet z dvojice vpravo zelenou farbičkou
a predmet vľavo oranžovou farbičkou.**

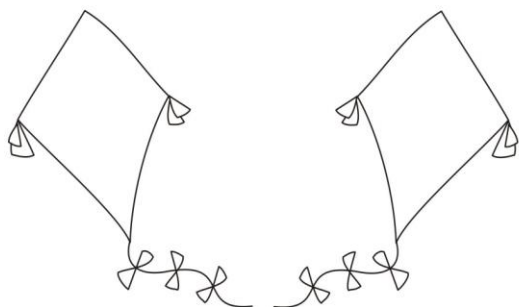
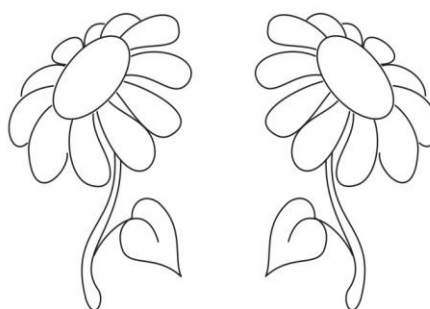
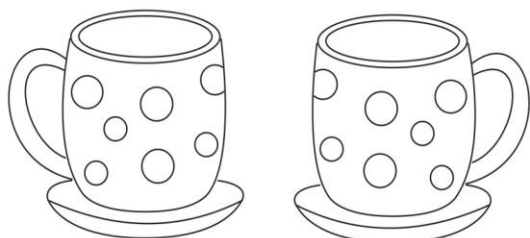
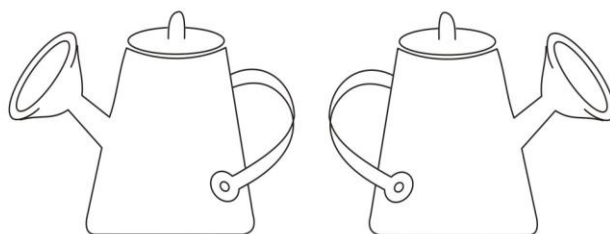
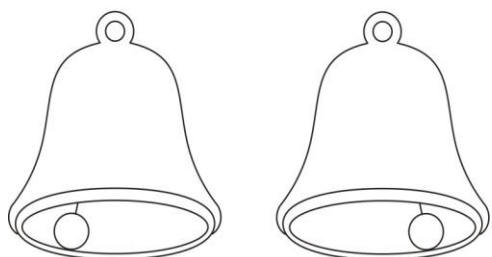

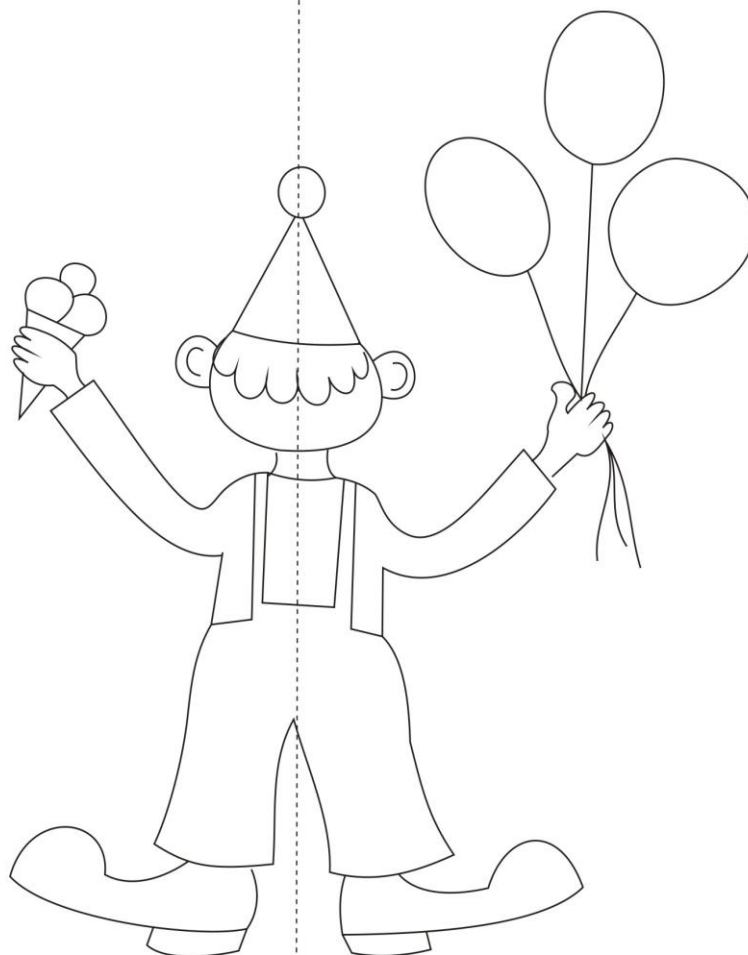

Ukáž, kde má šašo:

pravú nohu
ľavú ruku
pravé ucho
ľavú topánku

ľavú nohu
pravú ruku
ľavé ucho
pravú topánku

Ukáž a povedz, v ktorej ruke má šašo:

- balóniky
- zmrzlinu

Ukáž, kde máš tvoju:

pravú nohu
ľavú ruku
ľavé oko
pravé rameno
pravé ucho
ľavé koleno

ľavú nohu
pravú ruku
pravé oko
ľavé rameno
ľavé ucho
pravé koleno

Vyznač smer šípkou

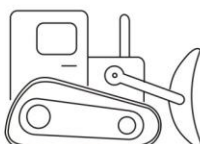
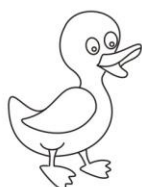
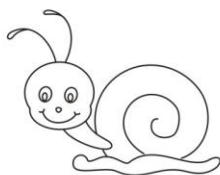
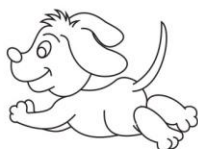

Predloha č. 42 Pracovní list *Vyfarbi ľavú stranu obrázka červenou farbičkou a pravú modrou farbičkou.*

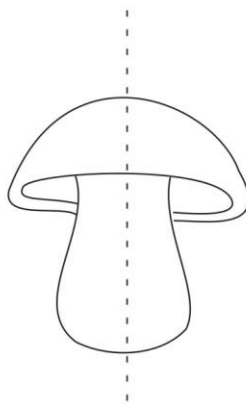
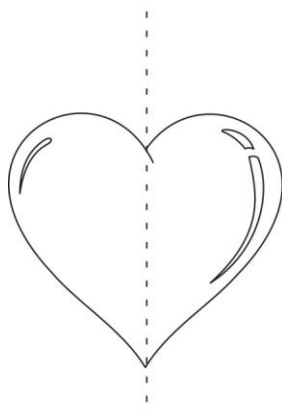
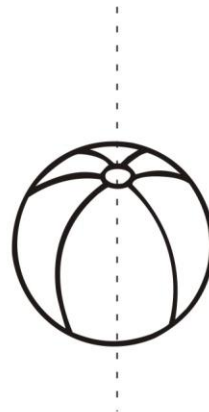
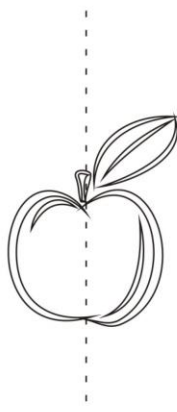
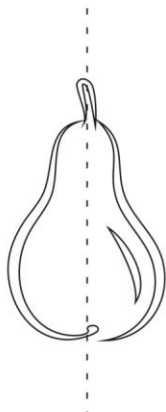
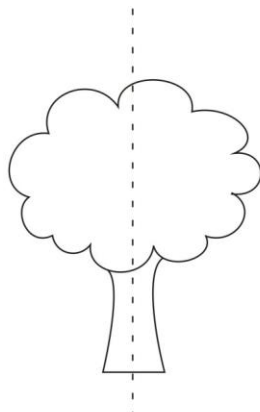
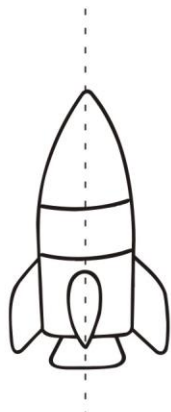

3 MOTORIKA A GRAFOMOTORIKA

V predškolskom veku je úroveň jemnej motoriky, grafomotoriky a vizuomotoriky jedným z dôležitých kritérií pri posudzovaní spôsobilosti k začiatku školskej dochádzky. Úroveň grafomotoriky často sledujeme prostredníctvom kresby dieťaťa. Kresba totiž poskytuje informáciu o celkovej vývinovej úrovni dieťaťa, o úrovni jemnej motoriky, vizuomotoriky, o zrakovom a priestorovom vnímaní; rovnako pre psychológov a odborníkov na detský vývin prináša informácie o emocionalite dieťaťa, vzťahoch a postojoch dieťaťa, je komunikačným, ako aj rehabilitačným (až psychoterapeutickým) nástrojom.

3.1 Motorika

Dieťa v predškolskom veku je aktívne, spoločenské, samostatné. Každým dňom sa u neho rozvíja fyzická sila, koordinácia pohybov, rovnováha a vytrvalosť, hrubá i jemná motorika, vyhraňuje sa dominancia jednej ruky. *Dieťa je ustavične v pohybe, ktorý dokáže kontrolovať, dieťa vie narábať nožničkami, ceruzou, štetcom - dokáže strihať, krájať, lepiť, trhať, kresliť, písať, spresňuje sa jeho vnímanie*, pri pohybových hrách (najmä vonku) si deti začínajú uvedomovať, ako sa správa ich telo v rôznych polohách. V tomto veku sa rozvíjajú fyzické sily a zručnosti, ktoré bude dieťa potrebovať v neskorších rokoch. Dôležité je, aby sa rozvíjali veselým a nesúťaživým spôsobom, aby z nich mali deti radosť a príjemný zážitok

3.1.1 Hrubá motorika

Dieťa vo veku 5 - 7 rokov má spravidla rozvinuté psychomotorické zručnosti spojené s hrubou aj jemnou motorikou. V oblasti hrubej motoriky dokáže:

- chodiť koordinovane so správnym odvíjaním chodidla a sprievodným pohybom paží,
- plynulo chodiť po schodoch aj vo dvojici hore, dole,
- plynulo chodiť medzi prekážkami i v nerovnom teréne,
- striedať rôzne druhy chôdze ako aj chodiť v útvaroch,
- správne technicky behať s pravidelným dýchaním a orientovaním sa v priestore,
- vydrží stáť na jednej nohe,
- dokáže poskakovať na jednej nohe,
- skákať do stoja rozkročného, skákať s rozbehom,
- plaziť sa na bruchu i na chrbte po rovnej i mierne šikmej ploche,
- vystupovať a zostupovať po primeranom náradí, napr. po rebríku,

- hádzať loptu so správnym postojom, správnym náprahom a švihom pažami horným oblúkom,
- hádzať a chytať väčšiu loptu vo dvojici,
- urobiť kotúľ vpred s prípadnou pomocou aj opakovane,
- pohybovať sa kultivovane, tanečným krokom s hudobným sprievodom, zosúladiť pohyby a celkový pohybový prejav s hudbou, reagovať na zmeny rytmu, tempa a dynamiky.

Ťažkosti pri osvojovaní si a zvládnutí týchto cvikov indikujú zaostávanie dieťaťa v oblasti hrubej motoriky a môžu nepriaznivo ovplyvniť rozvoj napríklad jemnej motoriky, grafomotoriky, vizuomotoriky, priestorovej orientácie a podobne. V materskej škole sa bežne v edukačných činnostiach využívajú cviky na rozvoj pohybovej koordinácie a na posilnenie obratnosti a telesnej zdatnosti. Uvádzame výber tých, ktorými možno tieto funkcie rozvíjať:

- krúženie pažami v ramennom kĺbe v stoji, kľaku, sede,
- pritlačenie chrbtice k stene (v stoji) a v ľahu k podlahe,
- posadenie sa z ľahu na chrbte do sedu a späť,
- obrátenie sa z ľahu na chrbte na brucho a späť,
- chytanie drobných predmetov prstami rúk a nôh,
- uchopenie a zodvihnutie lopty oboma chodidlami v sede,
- spojenie chodidiel v sede - vytvoriť z nich "okienko",
- hojdanie na chodidlách,
- drep s rovným chrbtom,
- chytanie väčšej lopty oboma rukami na vzdialenosť 3 - 4 m,
- odrážanie lopty od zeme, jej chytenie,
- státie na jednej nohe a upaženie, poskoky na jednej nohe.

Aktivity zamerané na tréning v oblasti rozvoja hrubej motoriky a obratnosť

Pohybovú obratnosť detí rozvíjajú mnohé aktivity na ihrisku, kde využívame nielen dostatok priestoru na beh, skákanie, chôdzu, ale preliezačky, laná, siete (podľa úrovne obratnosti a sily detí).

Aktivita: „Chôdza a beh v priestore s vyhábaním“ si deti rozvíjajú rýchlu reakciu, postreh, vzájomnú ohľaduplnosť a schopnosť poskytovať i prijímať pomoc.

Postup hry:

Úlohou dieťaťa je pohotovo reagovať pri chôdzi a behu v priestore na určité signály. Deti chodia v kruhu podľa rytmu bubienka a na zmeny zvukových signálov (úderu, búchanie paličkou s rôznou intenzitou, jemné klopanie rukou o blanu bubienka, údery o hranu bubienka a pod.) striedajú rôzne druhy chôdze. Cvičenie môžeme obohatiť využitím náčinia – napr. deti môžu chodiť s vrecúškom na hlave, s palicou, ktorú držia laktami za chrbtom a pod.). Chôdzu a beh môžu striedať skoky a výskoky, deti môžu chodiť chodia na špičkách alebo na päťkách, pričom rôzne druhy chôdze, skokov a poskokov sa môžu striedať aj s hudbou (podľa výrazu hudby – piano, forte, staccato, legato a pod). Obmenou je pohybová hra „na autá“ (alebo na rôzne dopravné prostriedky), ktorej podstatou je beh s vyhábaním a prerušenie behu na zvukové a svetelné signály s využitím stop-terčika alebo učebnej pomôcky – svetelného semaforu.

Aktivity zamerané na tréning v oblasti rozvoja rovnováhy a koordinácie pohybov

Aktivita: „Balansovanie s predmetmi“

Pomôcky: lopta, kniha, polystyrénový hranol, vrecúško naplnené ryžou, kýblik naplnený vodou, pingpongová loptička, švédka lavička, švihadlo

Postup hry:

Dieťa chodí s loptou, ktorú si pridržiava na hlave (alebo je položená na vystretých rukách – v predpažení) po vyznačenej čiare alebo po lavičke; musí s loptou prekročiť alebo podliezať cez švihadlo; chodí s pingpongovou loptičkou v detskej lopatke po čiare alebo po lavičke. Môže balansovať po vyznačenej čiare, rovnej alebo klukatej, s nejakým iným predmetom na hlave, napr. s knihou, polystyrénovým hranolom, vrecúškom naplneným ryžou a pod., môže chodiť aj s vedierkom, hrnčekom alebo lyžicou naplnenou vodou. Zložitejším variantom kde je chôdza - *balansovanie v upažení po obrátenej švédskej lavičke* ako po kladine. Ďalšou

obmenou je známa hra *bocian*, v ktorej dieťa stojac na jednej nohe drží na chvíľu rovnováhu a pod.

Aktivita: „Lozenie po preliezačkách“

Pomôcky: rebrík, rôzne preliezačky, siete

Postup hry:

Dieťa necháme loziť po priečkach rebríka alebo po preliezačke, v prípade neistého pohybu dieťaťa musí dospelý okamžite pomôcť udržať mu rovnováhu, aby sa zamedzilo pádu dieťaťa.

Aktivita: „Tanečné kroky“

Pomôcky: hudobné nástroje z Orffovho inštrumentára, reprodukováaná hudba (CD).

Postup hry:

Pri nácviku kultivovaného pohybu dieťa na základe opakovanej ukážky napodobní jednoduché tanečné figúry s tromi až piatimi krokmi, napr. krok dopredu pravou nohou, prisunúť ľavú nohu, podrep a to isté zopakovať dopredu trikrát, potom dozadu trikrát a pod. Po relatívne dobrom zvládnutí takýchto jednoduchých tanečných krokov s hudobným sprievodom môže nasledovať úloha, pri ktorej dieťa najprv napodobní jednoduchý tanec podľa učiteľky, a následne z týchto osvojených tanečných krokov vymyslí vlastné variácie, ktoré spojí do jednoduchého tanca. Po predvedení môžu iné deti tieto tanečné kroky čo najpresnejšie napodobniť.

Aktivita: „Balet“

Pomôcky: hudobné ukážky (CD), šatka

Postup hry:

Dieťa držiac v ruke šatku či stuhu tancuje balet podľa nejakej tanečnej hudobnej ukážky, pričom si samostatne vymýšľa pohybové prvky a ich variácie. Dieťa povzbudzujeme a nabádame k plynulému pohybovému prejavu. Sledujeme, či dieťa cíti rytmus hudby a či je jeho pohybový prejav v súlade s hudbou. Podporujeme dieťa, aby zapojilo do pohybového prejavu celé telo.

Aktivita: „Hádzeme loptou na terč...“.

Pomôcky: stredne veľká lopta alebo loptička vo veľkosti tenisovej loptičky.

Postup hry:

Dieťa sa pokúša sústredene a čo najpresnejšie hádzať loptičkou horným oblúkom na terč. Najprv hádže stredne veľkou loptou ponad napnuté lano v určitej výške (spravidla v priemernej výške detí), triafa loptou do brány, loptičkou do koša, do veže z kociek, do stredu vyznačeného kruhu, na vyvýšený kôš, vo výške totožnej s výškou dieťaťa, triafa do zaveseného gymnastického kruhu alebo nejakého iného predmetu vo výške dieťaťa a pod. Na zdokonaľovanie chytania využijeme tiež hru s loptou (od veľkej po strednú veľkosť). Vytvoríme dvojicu s dieťaťom a hádzeme mu najprv väčšie a postupne stredne veľké lopty, pričom jeho úlohou je ich chytiť čo najviac. Postupne zväčšujeme aj vzdialenosť medzi nami a dieťaťom. Toto cvičenie môže byť aj skupinové, skupinu detí stojacich v kruhu môžu tvoriť všetky deti vrátane detí, ktoré pôjdu v nasledujúcom školskom roku do 1. ročníka základnej školy. V tomto cvičení ide súbežne o chytanie i hádzanie, pretože dieťa, ktoré chytilo loptu, nám ju hádže hneď naspäť. Ak sme sa presvedčili, že deti zvládli pomerne dobre chytanie lôpt, ktoré sme im hádzali my, tak môžu vytvoriť dvojice, ktoré si budú jednu najprv väčšiu a neskôr stredne veľkú loptu hádzať navzájom. V týchto loptových hrách cvičíme zároveň pohotovú reakciu a schopnosť sústredenosti každého dieťaťa.

Rozvoj jemnej motoriky a grafomotoriky

V oblasti jemnej motoriky a grafomotoriky dieťa pred nástupom do školy dokáže:

- kresliť a inak výtvarne stvárňovať uvoľnenou rukou, plynulým grafickým pohybom,
- správne používať grafické nástroje v dominantnej ruke,
- napodobňovať a zaznamenávať jednoduché grafické tvary podľa predlohy,
- pracovať s rôznorodým grafickým materiálom,
- orientovať sa na ploche papiera,
- graficky zaznamenávať pohyb vychádzajúci:
 - a) z ramenného kĺbu (kývanie, mletie, hojdanie...),
 - b) zápästia (cestičky, dážď, dym...),
 - c) dlane a prstov (lomená línia, vlnovka, ležatá osmička, "fiktívne písmo"...),
- obťahovať a vyfarbovať bez pretáhovania (90%),
- nakresliť podľa predlohy (štvorec, obdĺžnik, trojuholník, rôzne jednoduché obrázky a tvary),

- obtiahnuť a nakresliť základné grafické prvky (čiara - zvislá, vodorovná, šikmá, lomená), kruh, oblúk (horný, dolný, vratný, viazaný??), ovál, vlnovku, špirálu, slučku),
- nakresliť postavu - dvojdimenzionálnu, pomerne proporcionálne vyrovnanú - ruky pripojené k trupu, nohy, detaily),
- nakresliť dom, auto, strom,
- nakresliť obrázok na určitú, alebo ľubovoľnú tému.

3.1.2 Jemná motorika

Dieťa dokáže zvládnuť činnosti, ktoré si vyžadujú súhru drobného svalstva rúk, najmä pohyblivosť prstov:

- Strihanie: Vystrihovanie zložitejších obrazcov (predkreslený domček, kvet, strom, auto). Dieťa vystrihne jednotlivé predkreslené geometrické obrazce: štvorec, trojuholník, Strihanie podľa nakreslených čiar - možno použiť aj vymaľované maľovanky, staré pohľadnice.
- Vytrhávanie a skladanie papiera, krčenie papiera a vyrábanie guľôčok, skladanie z papiera.
- Lepenie: Nalepiť na ďalší list papiera obrázky - domček, vláčik, kvet.
- Ťahanie s uchopením šnúry, látky.
- Klásť drobné predmety na určité miesto.
- Uchopovanie drobností a vkladanie ich napr. do fľaše, zovretie drobného predmetu v dlani, uchopovanie a odovzdávanie drobných predmetov z ruky do ruky.
- Zvieranie a cvičenie s masážnymi optičkami, krúžkami na posilnenie svalstva dlane a prstov.
- Modelovanie (jabĺčka, hrušky, mištičky, zvierat...).
- Miesenie, hnetenie - hlíny, cesta, plastelíny.
- Navliekanie korálikov rôznej veľkosti, navliekanie šnúrok do topánok.
- Stavanie z malých kociek a skladačiek, puzzle, lego a iné stavebnice.
- Práca s náradím - šraubovanie matiek, zatĺkanie, šraubovanie vrchnákov na fľaše.
- Manipulácia s malými predmetmi - vkladanie drobných predmetov do otvorov, skladanie mozaiky, „upratovanie“ fazuliek do mištičky, skladanie puzzle rôznej veľkosti, využitie rôznych manipulačných a konštrukčných hier. Je vhodné zabezpečiť do triedy rôznorodé stavebnice, zložené z malých častíc - lego, skladačky - ale aj napr. dostupné sušené strukoviny (bôb, fazuľa); vrchnáčky z PET fliaš,...

- Zapínanie gombíkov, guľôčky z krepového papiera - nalepovanie.

Aktivity zamerané na tréning v oblasti rozvoja jemnej motoriky, vizuomotoriky:

Aktivita: „Lúskam, klopkám...“

Postup hry:

Deti si rozvíjajú pohyblivosť prstov, spojenú s rozoznávaním a pomenovaním zvukov, ktoré pri týchto hrách vznikajú. Deti skúšajú lúskanie prstami, rôzne druhy klopkania prstami na rôzny povrch - o dľaň, alebo podložku, ktorými sa napodobňujú rôzne typické zvuky, napr. klopkajúci zvuk d'atľa o drevo, o knižku, o tabuľu, pokúšajú sa napodobňovať klepot kolies vlaku, zvuky dažďa. Metódou voľných asociácií si deti vymýšľajú rôzne pomenovania a mnoho ďalších, rozmanitých a nezvyčajných zvukov.

Aktivita: „Hra s vrchnáčikmi“ je zameraná na precvičenie prstového svalstva.

Postup hry:

Deti necháme, aby do končekov prstov jednej ruky uchopili nejaký okrúhly predmet, napríklad malý vrchnáčik. Potom pomaly pohybujú prstami tak, aby sa vrchnáčik v ich ruke začal otáčať okolo vlastnej osi.

Aktivita: „Moje šikvné prstíky“

Postup hry:

Deti si vymýšľajú a tvoria rôzne tvary a ich významy na základe rôzneho postavenia prstov (alebo rúk), ktoré možno ukázať, či napodobniť prstami, alebo urobiť pohyb, napr. okienko, ďalekohľad, strieška, malá loptička, väčšia lopta, otvor pre veveričkin domček, hniezdo pre vtáčika, myšacia diera v múre ježibabinej komôrky, cez ktorú sa dostal von Janko Polienko a iné.

Aktivita: „Šplhanie prstov“ dieťa sa učí poznať názvy prstov ruky (palec, ukazovák, prostredník, prstenník, malíček) a rozlišovať pojmy pravá a ľavá ruka

Postup hry:

Dieťa podľa ukážky a slovnej inštrukcie opisu činnosti vykonáva rôzne pohyby. Pri predvádzaní stojíme vedľa dieťaťa, nie oproti nemu. Slovný opis/inštrukcia: „zdvihneme obe ruky chrbtom k tvári, prsty sú natiahnuté. Teraz prilož ukazovák ľavej ruky k palcu pravej ruky. Prilož k nim i ľavý palec, takže ľavý ukazovák i ľavý palec sa dotýkajú pravého palca. Zdvihni ľavý ukazovák do výšky a prilož ho k pravému ukazováku. Palce sa vzájomne

dotýkajú. Potom prilož ľavý palec k pravému ukazováku, takže sa ľavý ukazovák a ľavý palec dotýkajú pravého ukazováku. Zdvihni ľavý ukazovák a prilož ho k prostredníkovu pravej ruky atď.” Pokiaľ sa dieťaťu podarilo dostať sa tak až k malíčku pravej ruky, skúsime tieto pohyby obrátene. Začína pravý ukazovák priblížením k ľavému palcu atď. Hru môžeme obohatiť o vymýšľanie jednoduchých príbehov o jednotlivých prstoch ruky a ich kamarátstve, so zapojením rôznych obmien dotykov prstov jednej alebo oboch rúk.

Aktivita: „Čo si zahráme?“

Pomôcky: klaviatúra nakreslená na papieri, reprodukováaná hudba.

Postup hry:

Na nakreslenej klaviatúre, položenej na stole, dieťa uvoľnene imituje hru na klavíri najprv jednou rukou a neskôr oboma rukami, pričom sa v rozmanitom rytme dôsledne dotýka bruškami prstov podložky. Hru môžeme rozvíjať imitovaním imitovať hry aj na rôznych iných hudobných nástrojoch (trúbka, klarinet, gitara, husle a pod.), súčasne s týmito imitačnými hrami môže znieť aj reprodukováaná hudba so zastúpením daného hudobného nástroj (napr. hudba z Prokofievovej skladby k rozprávke Peter a vlk: (<http://www.birdz.sk/webka/ivlu/stavy/sergej-sergejevic-prokofiev-peter-a-vlk-https-www-youtube-com-watch-vctswduahshm/945544-mikroblog.html>) Postupne môžeme zaradiť aj skutočnú hru na detských rytmických a melodických nástrojoch Orffovho inštrumentára.

Na doplnenie námetov a inšpiráciu odporúčame v uvedenej literatúre viacero zdrojov na rozvoj psychomotoriky u detí predškolského veku. Autorky Muličáková a Ustohlavová, v metodickéj príručke *Psychomotorické hry v škole*, 2007, <http://www.rocepo.sk/downloads/RocMetPrirucky/PsychomotorickeHryvSkole.pdf> uvádzajú námety na psychomotorické hry, rozvíjajúce jemnú motoriku prstov a rúk, aktivity na precvičovanie hrubej motoriky a koordináciu pohybov na udržanie rovnováhy, na rozvíjanie schopnosti priestorovej orientácie, rozvoj rečových zručností, grafomotoriky, pozornosti. Hry sú radené podľa stupňa obťažnosti, sú štruktúrované - s popisom cieľa, podrobným motivačným opisom a postupom, pri každej hre sú uvedené aj možné obmeny hier. Pri aktivitách sú využité ľahko dostupné materiály, ktoré sú súčasťou výbavy MŠ (plastelína, vedierka, maľušky, a iné, ale tiež farebné vrchnáčky PET fliaš), ktoré sú základnou pomôckou týchto psychomotorických hier. Veľmi cenné sú postrehy a komentáre autoriek ku každej uvedenej aktivite, čerpajúce zo skúseností s využitím týchto hier priamo v práci s deťmi. Vzhľadom na dostupnosť tejto metodickéj príručky uvádzame len 1 ukážku z tejto metodiky.

Aktivita: „Farebné akvárium“

Pomôcky: farebné vrchnáčky a širšia nádoba alebo vedierko.

Motivácia: Šikovní rybári chcú uloviť čo najviac rýb vo vode. Nejakú sa im nedarí. Pomôžeme im?

Postup hry:

Deti sedia v kruhu alebo sedia pri stole. V nádobe sa nachádzajú farebné vrchnáčky. Ich úlohou je chytiť aspoň jednu ryбку. Snažia sa chytať ryбку podľa pokynov najprv dvoma prstami, potom tromi, štyrmi a nakoniec všetkými prstami.

Obmena: Chytáme striedavo dvoma, tromi, štyrmi prstami a nakoniec všetkými,; lovíme obidvoma rukami, chytáme ryбку so zažmúrenými očami tak, aby sme ulovili čo najviac rýb, ktoré si deti spočítavajú.

Postrehy: Hrou stimulujeme koncentráciu, hudba v pozadí navodzuje uvoľnenie. Deti si nacvičujú plynulý úchop. Deti cvičia úchop postupne, až kým ho neurobia plynulo. Potom idú na ďalšie kroky. Túto hru majú radi hyperaktívne deti, ktoré hra stimuluje ku koncentrácii. Tieto deti sa veľmi snažia, pozorujeme u nich zmenu v správaní, sú pokojnejšie.

Aktivita: „Modelujem guľu, valec (vec, zvieratko alebo postavu..)“

Postup hry:

Dieťa s využitím rôznej motivácie modeluje najskôr guľu a valec, neskôr spoločne s učiteľkou deti vymýšľajú rozmanité námety, ktoré sa snažia stvárať. Deti necháme tvoriť námety, ak zadávame námet, tak len nejaký širší, ktorý si ešte môžu bližšie konkretizovať samotné deti. Pri tvorbe námetov im necháme priestor na fantáziu.

Aktivita: „Navliekanie“

Pomôcky: drobné predmety, koráliky, šnúrkami, lanká, nite, kancelárske sponky, cievky z nití. S uvedenými pomôckami môže dieťa robiť viacero aktivít.

Aktivita: „Zaväzujem šnúrkami“

Dieťa navlieka a prevlieka šnúrkami do topánok, alebo do podložky, učí sa ich zaväzovať.

Aktivita: „Urobím si mašličku“

Dieťa v presnom poradí zopakuje jednotlivé kroky viazania mašličky a pod., až po docielenia úplnej samostatnosti pri zaväzovaní s využitím rôznej motivácie, napr. „mašlička na darček pre mamu alebo otca, či chorého kamaráta“ a pod.

Aktivita: „Koráľkový náhrdelník“

Dieťa najskôr navlieka väčšie koráľiky na hrubšiu šnúрку alebo lanko (prstami rúk), alebo menšie koráľiky tupou ihlou na niť, prípadne vytvorí reťaz z kancelárskych sponiek. Pri zložitejšej obmene dieťa najprv navlieka koráľiky v presnom poradí, podľa určitého vzoru sa učí dešifrovať túto pravidelnosť, napr. navliekať najprv jednu červenú, potom jednu žltú a nakoniec jeden modrú koráľik a rovnako pokračovať ďalej. Tento vzor vzhľadom na farebnosť a počet jednotlivých koráľikov môžeme rôzne variovať. Dieťa sa týmto učí pochopiť a osvojiť si princíp postupnosti.

Aktivita: „Cievka“

Dieťa namotáva tenší motúz na cievku, premotávať motúz z jednej cievky na druhú a pod.

Aktivity s papierom (a iným ľahko tvarujúcim materiálom) na cvičenie jemnej motoriky a vizuomotoriky.

Pomôcky: farebné papiere, časopisy a noviny, lepidlo, nožnice

Aktivita: „Koláže a mozaiky“

Postup hry:

Dieťa vytrháva väčšie a menšie kusy papiera, následne z nich zostavuje do konkrétnych obrazcov, podľa vlastnej fantázie a alebo dohodnutého námetu. Postupne môže využiť techniku koláže alebo mozaiky, dokresliť, alebo dotvoriť pozadie a rôzne detaily inými výtvarnými technikám.

Aktivita: „Prepletané farebné štvorčeky“

Postup hry:

Dieťa si najskôr nastrihá asi 10 až 13 asi 0,5 cm širokých a 10 cm dlhých rôznofarebných prúžkov, potom ich vo vodorovnom a zvislom smere podkladať a prekladať až vznikne vzorka striedavých farebných štvorčekov. Pri opakovaní tejto aktivity môžu vznikať rôzne farebné variácie podľa toho, aké farebné prúžky dieťa na prepletanie využije.

Aktivita: „Strihám, lepím, vymýšľam“

Pomôcky: farebné výkresy s predkreslenými tvarmi, nožnice, lepidlo

Postup hry:

Dieťa vystrihuje čo najpresnejšie predkreslené jednoduché obrázky alebo geometrické tvary z farebného papiera (rovnú, šikmú i kruhovú líniu). Potom vymýšľa a skladá z týchto tvarov rôzne obrazce, figúrky, ktoré si potom nalepí a dotvorí ich kreslením, príp. zároveň dieťa vymyslí o týchto tvaroch aj jednoduchý dej, ktorý slovne komentuje

Aktivita: „Papierové hračky“

Pomôcky: výkresy, kartón, nožnice, lepidlo, farebné papiere, noviny/časopisy, prírodniny, odpadový materiál

Postup hry:

Pred samotnou prácou dieťaťa učiteľka najskôr nakreslí na výkres alebo kartón rozvinutý plášť figúrky (rozprávkovej postavičky, bábiky, zvieratka a pod.) alebo určitej veci (stavby hradu, domu, ďalej rôznych stromov, kvetov, dopravných prostriedkov a pod.). V predkreslenom obrázku označíme aj úzke prúžky po okrajoch, ktoré sú potrebné na zlepenie tvaru a alebo na dolepenie ďalších súčastí hračky. Úlohou dieťaťa je čo najprecíznejšie vystrihnúť vonkajšie obrysy kresby plášťa, potom ohnúť napr. pomocou pravítka prídavné prúžky a takto pripravený plášť zlepiť do potrebného tvaru a príp. k nemu nalepiť ostatné súčasti hračky - figúrky alebo veci s rôznymi ozdobnými detailmi. Pred zhotovením papierovej hračky môže dieťa najprv vyfarbiť určité plochy alebo detaily predkreslenej figúrky (tvaru) - ľubovoľnou technikou: kreslenia, alebo maľby, olepením farebným papierom. Následne po týchto úpravách dieťa zlepi tvar (figúrku) do konečnej trojrozmernej podoby. Zhotovovanie hračky je náročné a preto si vyžaduje individuálny prístup a našu prípadnú pomoc dieťaťu. Zhotovené hračky môžu byť využité pri skupinovej práci - deti z individuálne vytvorených figúrok (na určitú tému), môžu vytvoriť napríklad nejakú maketu (naša dedina, naše mesto, a pod.), alebo určitý rozprávkový výjav. Spoločné dielo možno dotvoriť s využitím rozmanitých materiálov a prírodnín, ktoré deti nazbierajú počas vychádzok.

Aktivita: „Figúrky z prírodnín“

Postup hry:

Najprv si na vychádzke pri potoku alebo pri rieke nazbierame rôzne veľké kamene, vetvičky, listy zo stromov, umyjeme ich a necháme na papieri vyschnúť. Úlohou dieťaťa je zostavovať z nich rôzne figúrky – postavičky, zvieracie figúrky a z menších rôzne obrázky (domy, stromy, kvety, ovocie, dopravné prostriedky, postavy). Drobné kamienky a iné prírodné materiály dieťa nalepuje na kartón alebo drevenú doštičku, prípadne môže kompozíciu domaľovať farbami alebo dotvárať aj inými materiálmi, rôznymi semenami, orechovými škrupinami, šúpolím a pod. Prírodné materiály možno využiť aj na tvorbu rôznych jednoduchých ikebán a kytíc, v ktorých dieťa napr. do machu napichá vetvičky, sušené kvety a zhotoví z nich kyticu alebo venček; môže tiež zhotoviť ovocný strom tak, že do polystyrénu zastokne suchý konárik a vyzdobí ho papierovým ovocím a iné.

3. 2 Rozvoj grafomotoriky

Grafomotorika je súbor psychických činností, ktoré vykonávame pri písaní, ovplyvňuje však celkový psychomotorický vývin dieťaťa. Pre rozvoj grafomotorických schopností sú kľúčovými faktormi rozvoj *jemnej motoriky* (zápästia, prstov a dlane) i *hrubej motoriky* (motorické funkcie ramena, lakt'a, ruky), *vizuomotorickej koordinácie* (súčinnosť oka a ruky - vo veku okolo 6 rokov veku sa oko pohybuje plynule všetkými smermi – vpravo, vľavo, hore, dolu; čmáranie napomáha rozvoju *vizuomotoriky*) čo umožňuje dieťaťu sledovanie ruky pri písomnom prejave aj kresbe.), *zrakového a priestorového vnímania* (súvisiaceho s priestorovou (schopnosť orientovať sa v priestore a dávať do vzťahu seba s inými ľuďmi a predmetmi) a pravo-ľavostrannou orientáciou, *senzomotorika* (súbor schopností a zručností pre činnosti dôležité pre prepájanie zmyslového vnímania s pohybmi), *lateralita* (používanie dominantnej ruky) , ale aj mentálna vyspelosť dieťaťa a jeho vôľové úsilie.

Rozvoj grafomotoriky podporuje rozvíjanie ďalších schopností dieťaťa - schopnosť *predstavivosti a fantázie* (ako predpokladu tvorivej činnosti), *pamäť, pozornosť* (psychický stav, ktorý sa prejavuje v zameraní a v sústredení vedomia na určité javy a predmety). Pri cielenom, zámernom cvičení jednotlivých oblastí, resp. funkcií, identifikovaných ako problémových (pri oneskorenom alebo nerovnomernom vývine) je potrebné uvedomiť si, že sa celkom nedajú oddeliť a cvičenia zasahujú viaceré vývinové oblasti. Samotnému nácviku grafomotoriky by malo predchádzať hodnotenie aktuálnej vývinovej úrovne dieťaťa, poznanie

jeho schopností, zručností a rozvojových možnosti. Pre zvládnutie techniky písania je dosiahnutie určitej úrovne grafomotoriky podstatné. Na jej rozvíjanie slúži celá škála cvičení jemnej motoriky (rozvoj prstového svalstva ruky a rozvoj prstového svalstva ruky a pohybová schopnosť ruky je súčasťou prípravy dieťaťa na písanie), ktoré je možné realizovať individuálne a zámerne, iné možno začleniť do vyučovacích alebo hrových a skupinových aktivít. Cieľom týchto cvičení je najmä príprava ruky na písanie, rozvíjanie jemného prstového svalstva a pohybová schopnosť ruky, aby bola pripravená na písanie.

Prípravné cvičenia sa začínajú jednoduchými pohybmi paží a rúk - postupuje sa od ramenného kĺbu cez lakť, zápästie až po prsty.

Správny úchop pre písanie je štipkový úchop („chytím štipku soli“).

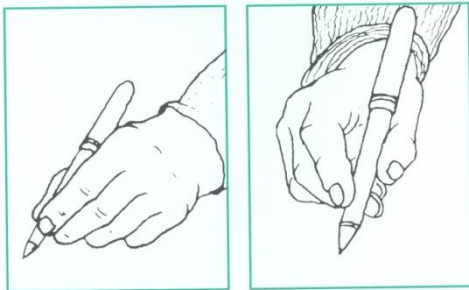

Ceruzka je medzi palcom a ukazovákom, opreté o prostredník, ktorý je dole pod ceruzkou. Ceruzku treba držať 2 - 3 cm nad hrotom, ukazovák je pritom mierne pokrčený, ale nemá byť prehnutý. Nesprávny úchop zvyšuje unaviteľnosť ruky a ťažko sa precvičuje, preto k jeho správne nácvičku by sme mali deti viesť hneď, ako začnú brať ceruzku do ruky. Nesprávny úchop môže byť zdrojom ďalších ťažkostí, ako je bolesť hlavy, skorá unaviteľnosť ruky, ktoré môžu viesť k odporu dieťaťa k písaniu a kresleniu. Pri nácvičku správneho úchopu dieťa motivujeme pochvalou, odmenou. V prípade, že dieťa príliš tlačí na ceruzku, použijeme uvoľňovacie cvičenia. Správny úchop podporíme výberom vhodných ceruziek alebo farbičiek - vo veku okolo 5 - 7 rokov je to rozmer 12, neskôr 9 mm. V metodike autoriek Uváčková, Vlachová a Droppová (2009) sú podrobné popisy rozvíjania grafomotoriky u dieťaťa predškolského veku s uvedením postupnosti časového harmonogramu nácvičku grafomotorických vzorov (uvádzame skrátené) :

1. hra s bodom (dieťa sa oboznamuje s bodom a plochou),
2. vertikálne línie prerušované, súvislé (vychádzajúce z bodu, zhora dolu a naopak, postupne náklon línie sprava doľava a naopak),
3. horizontálne línie (prerušované, súvislé, vedené zľava doprava a naopak, predlžovanie dĺžky línie),

4. kombinované pohyby spájaním horizontálnej a vertikálnej línie (využívanie rôznorodosti smeru pohybu),
5. lomené línie, zlomenie línie smerom hore/dole, vpravo/vľavo, lom (strieška) - (s rôznou šírkou, výškou, v rôznom zoskupení, počte),
6. krúživé pohyby (mletie, navíjanie, hojdanie – vedú k zaznamenaniu kruhu jedným ťahom až po ovál),
7. oblúky, vlnovky, slučky, osmičky (horné, dolné, široké, úzke, vysoké, plytké - v rôznom zoskupení a počte vychádzajúce z krúživých pohybov),
8. kombinácia pohybov s dodržaním smeru pohybu zľava doprava (postupuje sa od súvislého pohybu pri zaznamenaní stopy a obťahovania línie k pokusom písať tlačené alebo písané písmo, po spájanie a dopĺňanie krúživých, horizontálnych, vertikálnych, lomených či vlnitých línií do jedného celku pohybov. Dôležité je dodržanie požadovaného vedenia smeru, veľkosti a dĺžky línie).

Pri prípravných cvičeniach (písanie rovných čiar zhora nadol, zdola nahor, zľava doprava, sprava doľava, písanie šikmých čiar, písanie kruhov, vlnoviek oblúkov a slučiek) aj samotnom písaní je dôležité, aby oči dieťaťa vždy sledovali pohyb ruky a odporúča sa cvičenia realizovať v nasledovnej postupnosti:

- najprv v priestore (písanie vo vzduchu - dieťa treba vždy vhodne motivovať a dbať na správny smer písania),
- potom na zvislej ploche (najlepšia je tabuľa),
- neskôr na šikmej ploche (vhodné sú menšie tabuľky, ktoré sú odzadu podoprené, teda šikmé),
- a až nakoniec na rovnej ploche (na papieri, v zošite).

Využitie pracovných listov pri nácviku základných grafických tvarov

Čmáranie

Deti môžeme motivovať rôznymi riekankami, pesničkami: Motivácia: *Letí, letí, všetko letí.....*
 Dieťa vopred dostatočne uvoľnenou rukou čmára po celej ploche veľkého papiera alebo kartónu, upevneného na tabuľu, stenu alebo. Vhodným písacím prostriedkom je krieda, hrubá tuha, neskôr možno použiť voskovku, pastelky.

Voľný neprerušovaný pohyb

Motivácia: vyzveme dieťa, aby nakreslilo napríklad let včielky alebo môže znázorniť ťahmi ceruzky alebo pastelky pohyb lopty po trávniku, ktorá sa gúľa sem a tam.

V predlohách č. 43, 44, 45 je úlohou dieťaťa nájsť správnu cestu k ovociu, k hračke, k hviezde. Predloha č. 43 Pracovný list Predloha č. 44 Pracovný list Predloha č. 44 Pracovný list.

Predloha č. 43 Pracovní list

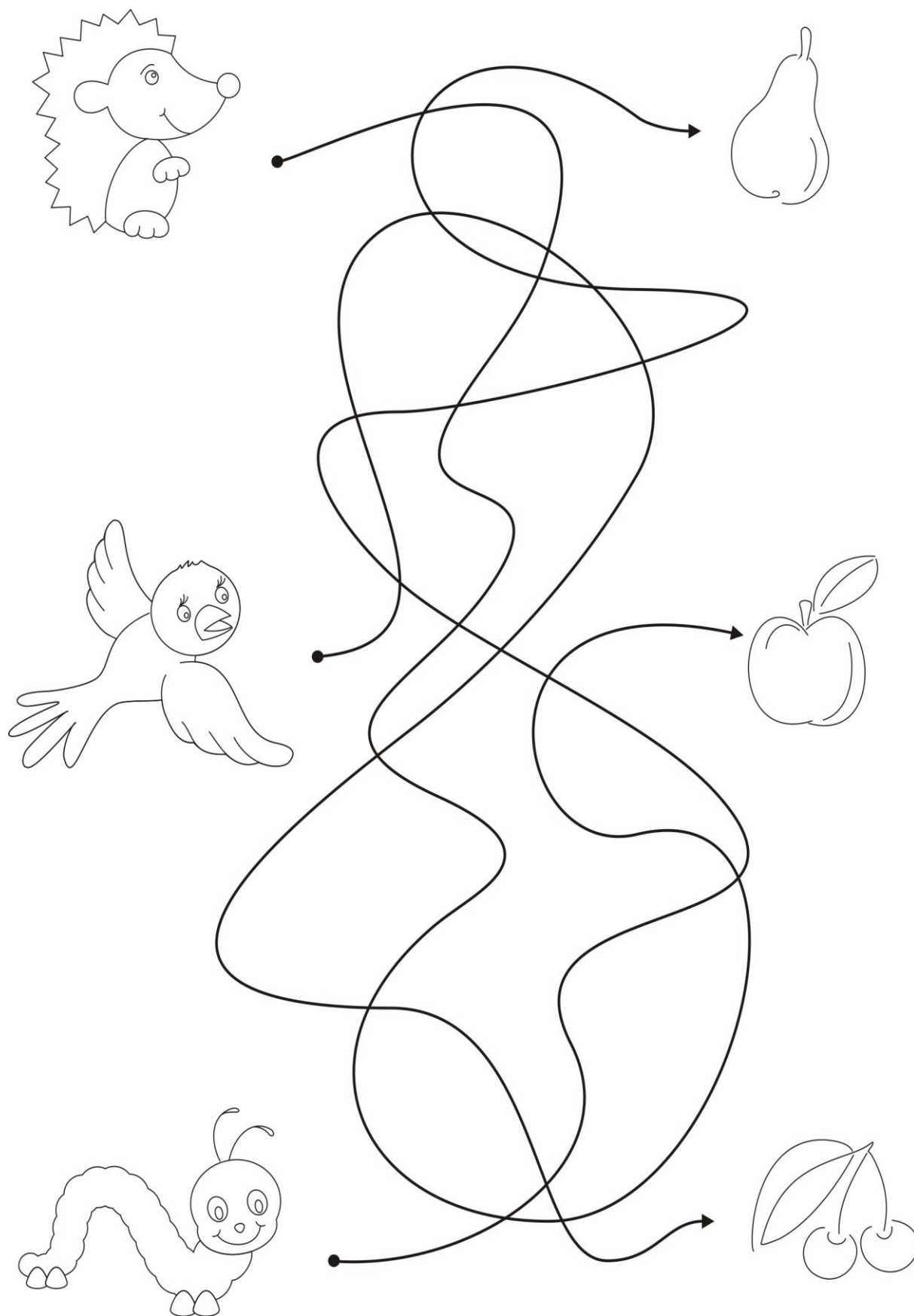

Predloha č. 44 Pracovní list

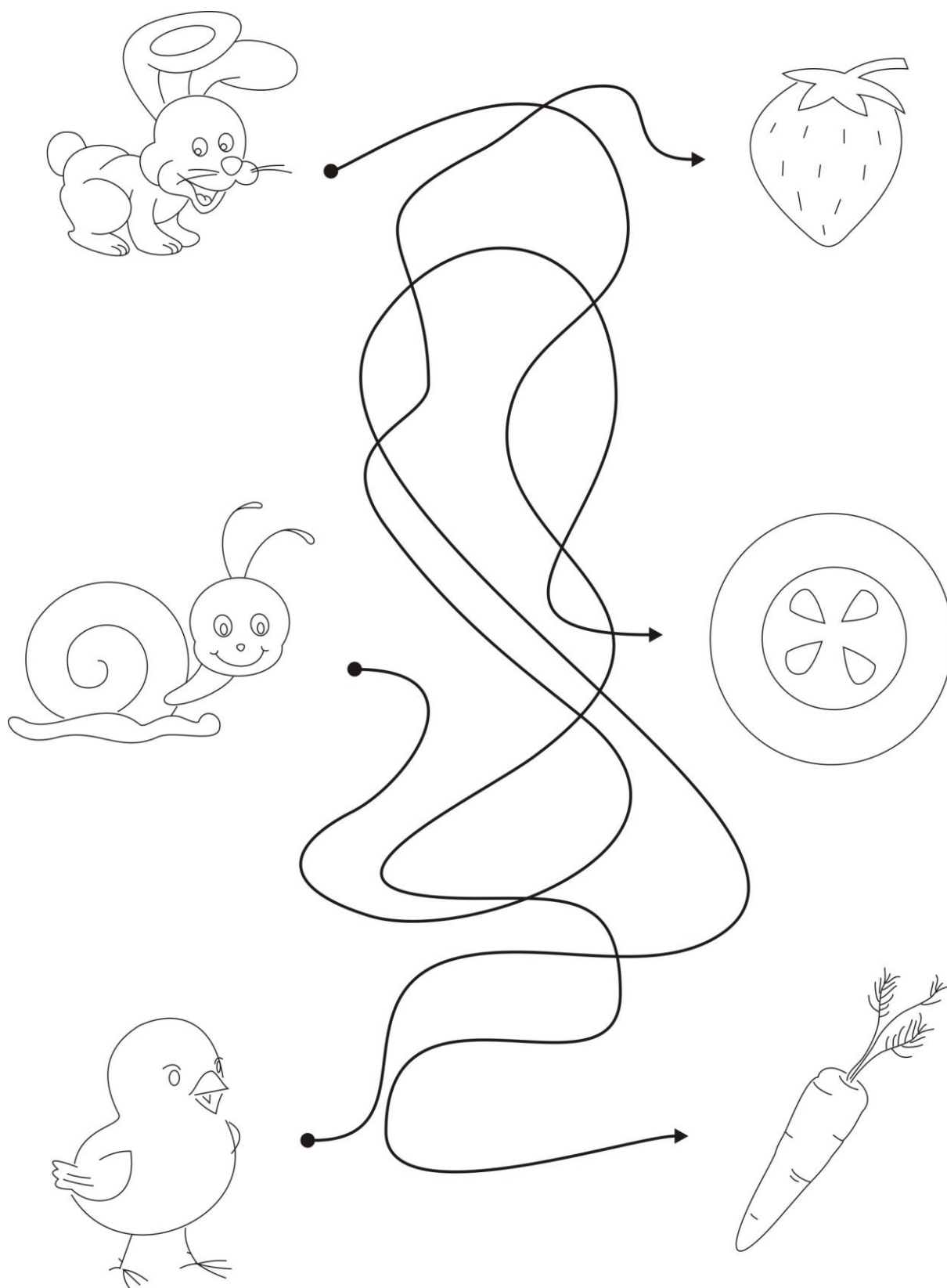

Predloha č. 45 Pracovní list



Bodky

Hra s bodom slúži na prvé oboznamovanie sa s plochou; bodkami možno začať prstom do piesku, prstovými farbami na kartón, potom prejsť na menší formát.

Deti motivujeme riekankami, básničkami, napr. *Meliem, meliem mak, ale neviem jak. Povedz mi ty moja mama, jak sa melie mak?*

Vyzveme deti, aby dokreslili bodky na makový koláčik, lienku a na jahodu: Predlohy č. 46, 47, 48, 49, 50.

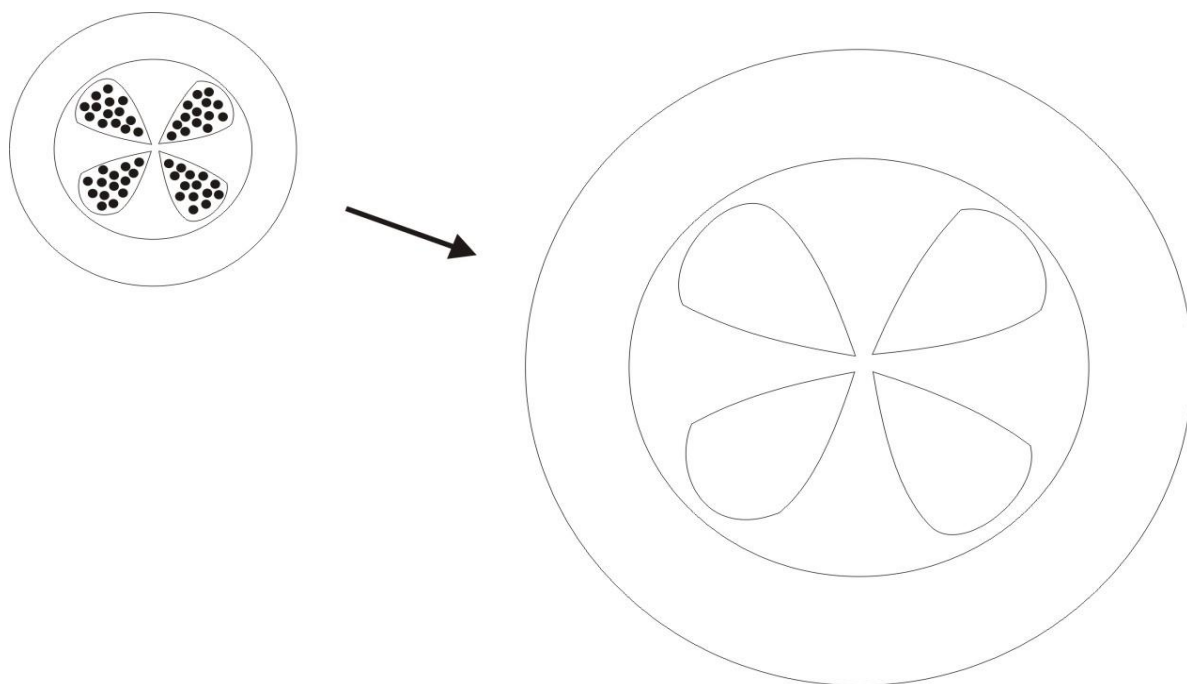

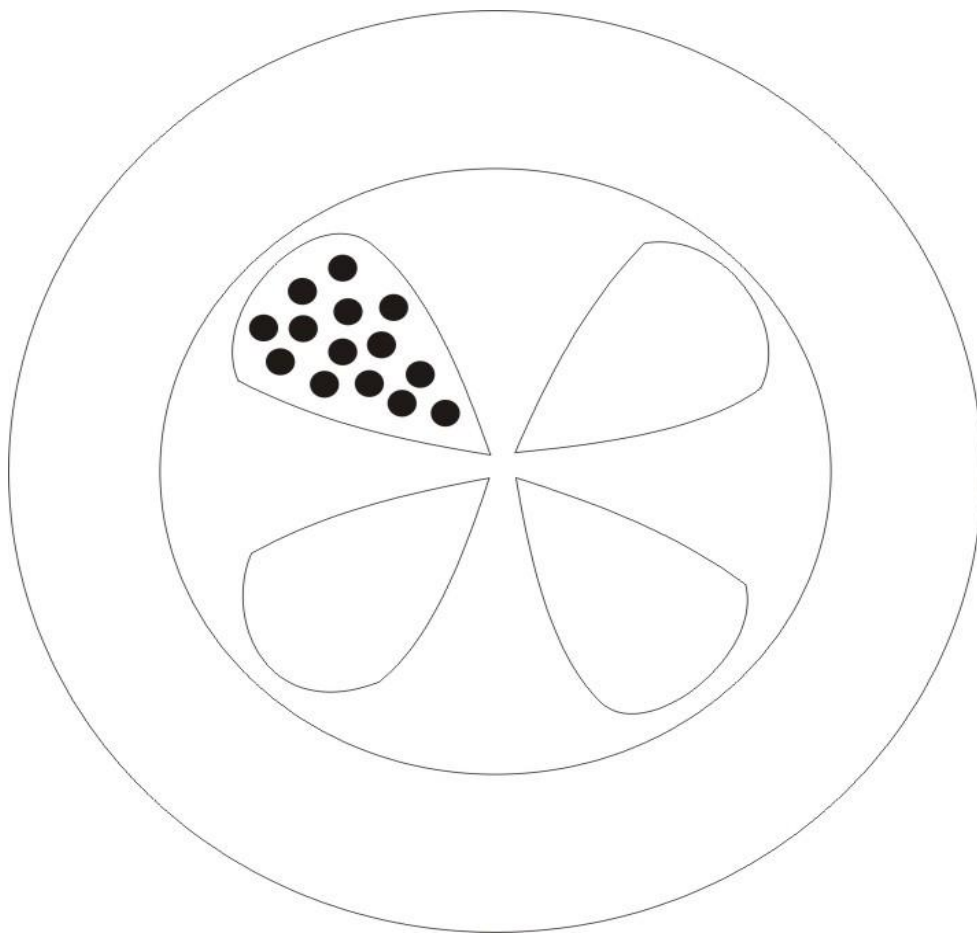

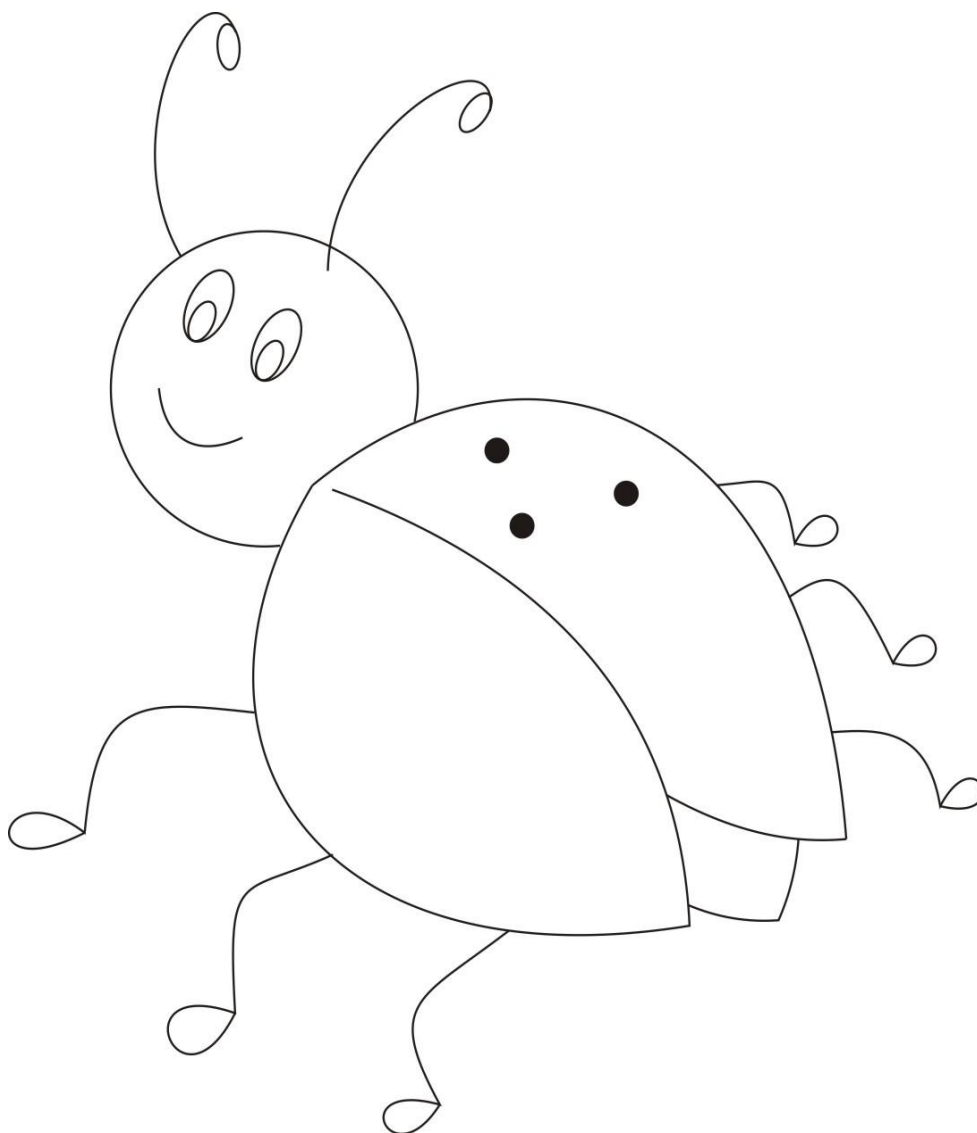

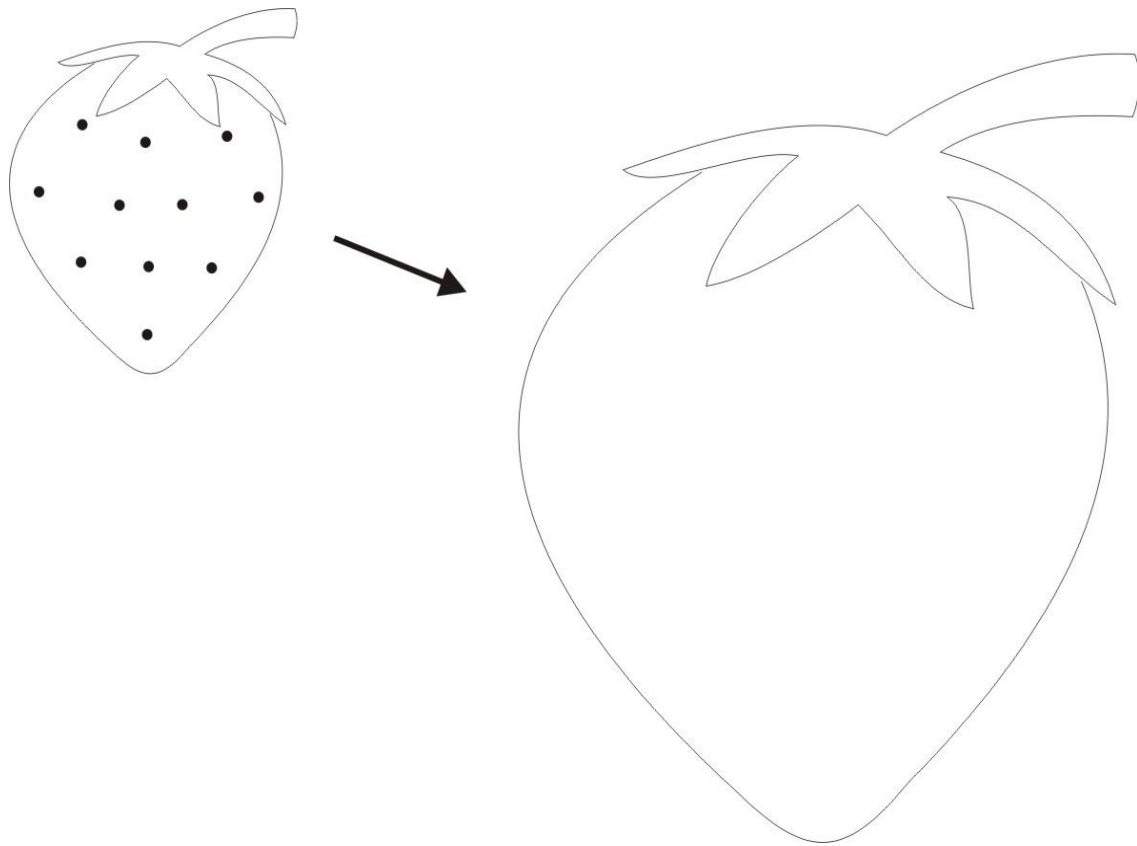



Vertikálne, horizontálne a šikmé línie

Pri kreslení vertikálnych čiar tieto vychádzajú z bodu, zhora dolu a naopak, postupne smeruje náklon línie sprava doľava a naopak (horizontálne čiary). Predkreslíme dvojice rôznofarebných bodov tak, aby ich dieťa spájalo vodorovne, smerom zľava doprava. Spočiatku využívame ako pomôcku prerušované línie. Línia u pravákov je vedená zľava doprava (pre cviky očných pohybov možno zvolit' aj opačný smer línie). Následne prejdeme na kombinované pohyby spájaním horizontálnej a vertikálnej línie, využívaním rôznorodosti smeru pohybu a vytvárame lomené línie, zlomené línie smerom hore/dole, vpravo/vľavo, lom (strieška) - s rôznou šírkou, výškou, v rôznom zoskupení, počte. Po osvojení si vedenia šikmých čiar oboma smermi nasleduje nácvik lomenej línie (striešky, hory, zuby píly....). Uvedenú oblasť si deti môžu precvičiť prostredníctvom úloh uvedených v predlohách č. 51, 52.

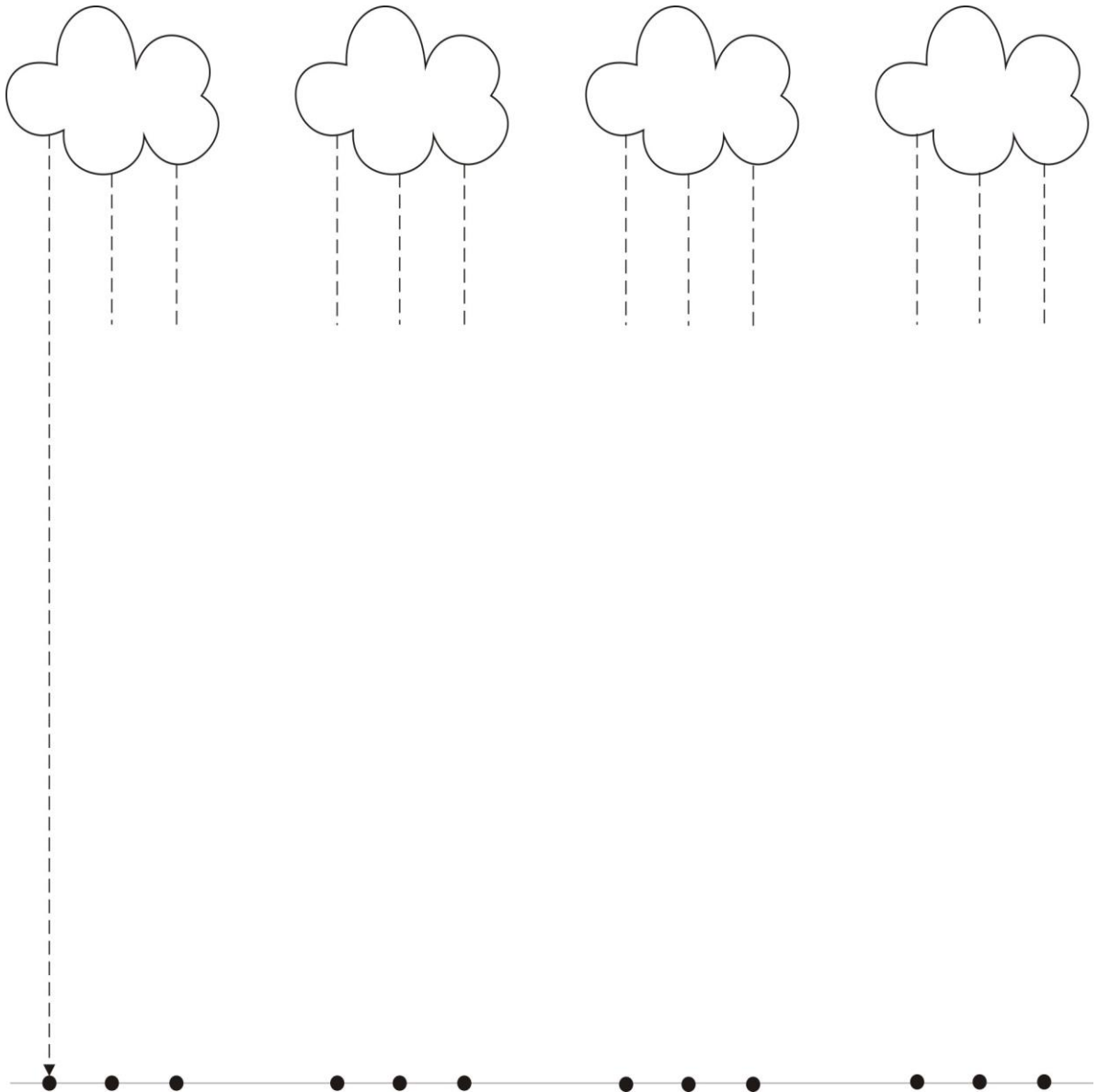

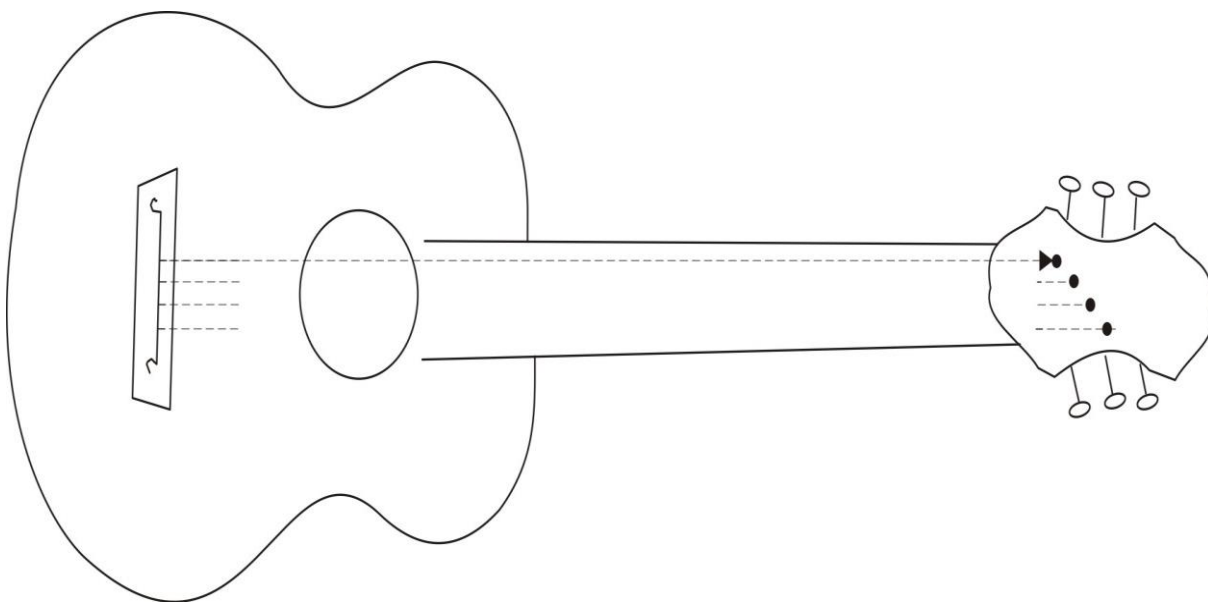
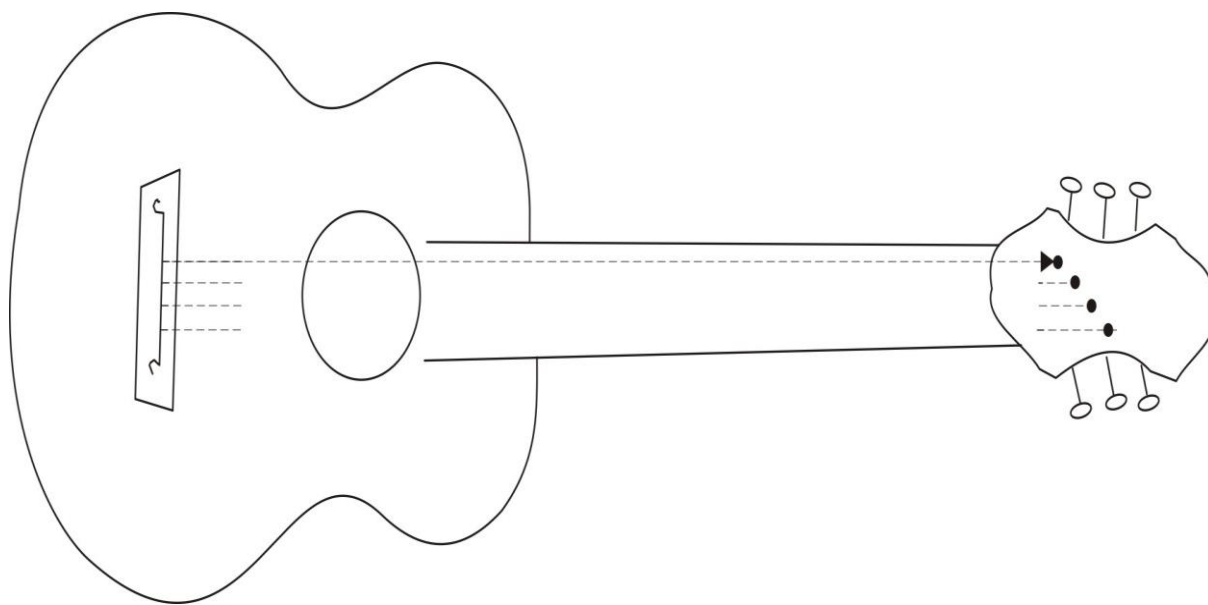

Kruh

Kresbe kruhu by mali predchádzať krúživé pohyby - mletie, navíjanie, hojdanie - vedú k zaznamenaniu kruhu jedným ťahom, postupne až po ovál.

Predpokladom zvládnutia kruhových línií je dobré precvičenie a uvoľnenie zápästia.

Uvoľňujúce cvičenia:

Na uvoľnenie rúk deti imitujú pohyby - krúženie rukami od ramenného kĺbu pri predvádzaní kruhu a gule (slnko, lopta), cez lakeť a zápästie (gombík, guľky), alebo namotávanie vlny do klobka (využijeme príbeh o Guľkovi - bombuľkovi), prípadne s nimi imitujeme pohyb veľkých kolies traktora, ktorý ide dopredu a potom cúva (kruh vpravo a kruh vľavo). Na rozcvičenie dlane využívame pohyby ako pri vytváraní snehovej gule, následne necháme dieťa urobiť krúživý pohyb prstom vo vzduchu a potom prstom na podložke. Vhodne zvolené spôsoby motivácie, sprevádzané uvoľňujúcimi cvičeniami dieťa pripraví prenesenie kruhových pohybov na papier. Ako motiváciu využijeme známe riekanky a básničky, ktoré v texte obsahujú daný tvar.

Kruh sa krúti ako guľa, zmestí sa naň zemeguľa.

Slniečko i mesiac v splne, gombík, lopta, guľky nové.

alebo

Kreslím kolo guľaté a v ňom oči okaté.

Malá čiarka nos je to, ústa idú tadeto.

To je Kubo ušatý, neumytý, strapatý.

Dieťa uvoľnenou rukou kreslí na voľný list papiera veľký kruh viackrát za sebou:

Kruh vľavo a kruh vpravo, neskôr ovál, vodorovný a šikmý.

Dolný oblúk a horný oblúk

Oblúky možno nacvičovať samostatne, horný a dolný, ale aj v zoskupení.

Motivácia: Deti motivujeme predstavami hojdania, letu vtáka, prechádzkou v lese a zbieraním hříbikov, prípadne môžeme použiť známe riekanky a básničky:

Skáče žaba po blate, kúpime jej na gate.

Na aké? Na zelené strakaté.

Vlnovka

Tak, ako pri krúživých pohyboch, je potrebné dostatočné precvičenie ruky, aby dieťa zvládlo náročnú líniu vlnovky. Pre nácvik písania je vhodné nacvičiť ľavo pravý smer línie, ale pri nácviku používame aj vedenie vlnovky v pravo ľavom smere. Háďatko, vlnky na potoku,

kopčeky - to sú tvary, ktoré v kontexte príbehu alebo básničky motivujú dieťa k znázorneniu vlnovky.

Slučky

Líniu slučky možno viesť v smere horného alebo dolného oblúka, v ľavo pravom, aj pravo ľavom smere, môžu byť široké, užšie, väčšie, menšie. Slučky nám pripomínajú dym z komína, pohyb rukou ako pri zašívaní a podobne.

Uvedené línie si deti môžu precvičiť prostredníctvom predlôh č. 53, 54, 55.

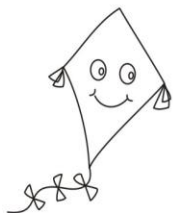
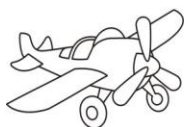
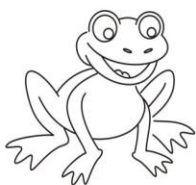
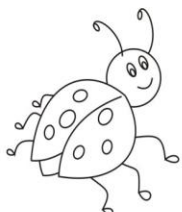
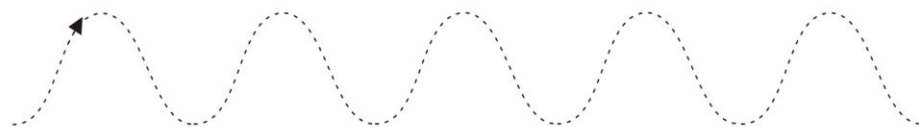
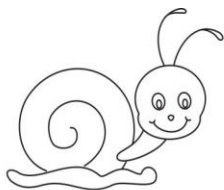

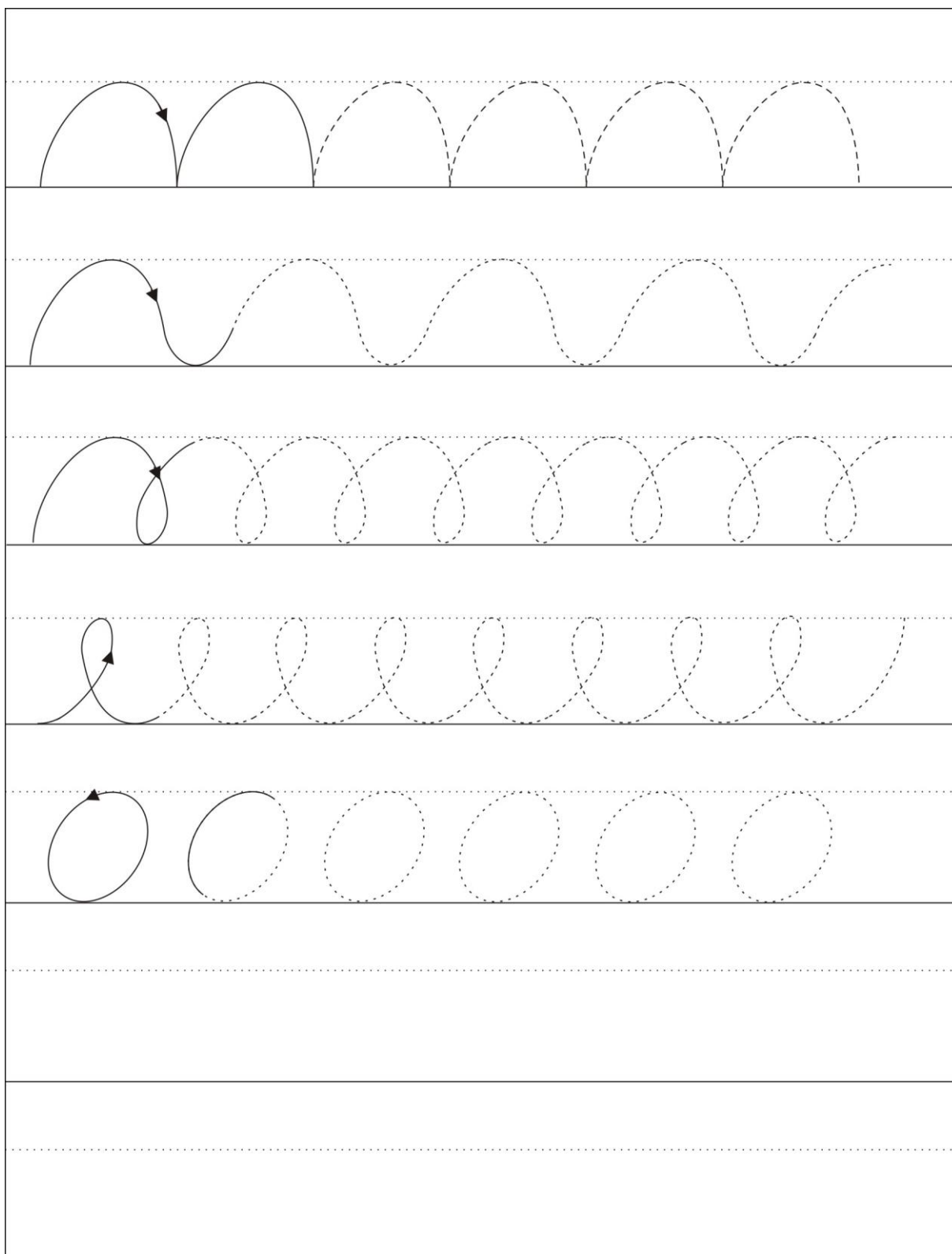

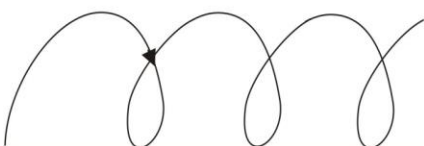
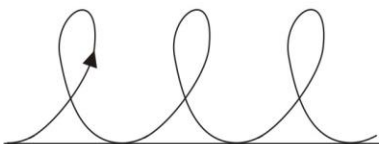
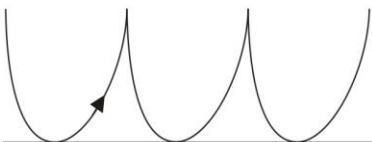
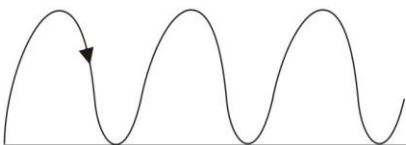
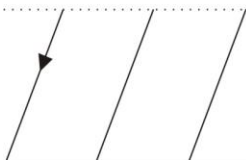
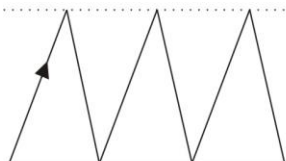
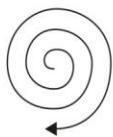

4 REČ, JAZYK A KOMUNIKÁCIA

V prvých mesiacoch dochádzky dieťaťa do materskej školy vrátane sociálne znevýhodnených detí necháme dieťa používať najmä neverbálny komunikačný prejav. Stačí, ak dieťa reaguje na naše slovné oznamy napríklad mimikou, gestami, pohybom alebo činnosťou. Najmä u sociálne znevýhodnených detí dbáme na to, aby pri osvojovaní jazyka mali určitý časový priestor na tzv. „tiché“ obdobie. Znamená to, že počas tohto obdobia má dieťa dostatok času na sluchové vnímanie a počúvanie jazyka a reči v celej jej rozmanitosti. Na naše rečové prejavy a určité pokyny aj dieťa, ktoré nastúpilo do materskej školy so slabšími jazykovými a rečovými zručnosťami (nielen sociálne znevýhodnené deti), časom reaguje zodpovedajúcim pohybom alebo konkrétnou aktivitou. Aj to je už veľký úspech. Do úvahy berieme hlavne fakt, že dieťa počas celého predškolského obdobia má bohatšiu slovnú zásobu. Preto nás nesmie odrádzať aj pomalšie napredovanie dieťaťa v osvojovaní si jazyka.

Jazyk, reč a komunikáciu detí, vrátane sociálne znevýhodnených detí, sa usilujeme postupne a veľmi systematicky rozvíjať v prirodzených situáciách v rôznych aktivitách počas celého dňa. Napríklad pri príchode do materskej školy pozdravíme dieťa, aj jeho rodičov, či zákonných zástupcov, ktorí dieťa do materskej školy sprevádzajú. Prihovorením sa konkrétnemu dieťaťu mu pomôžeme hneď po vstupe do triedy vybrať si hračku a hru, o ktorú má záujem počas hier a hrových činností. Pomôžeme mu, ak má dieťa záujem o určitú skupinovú hru, začleniť sa medzi spoluhráčov. Hry a hrové činnosti, ak nám to konkrétna pedagogická situácia v triede čo len trochu dovoľí, využívame na individuálny prístup aj z hľadiska osvojovania si jazyka a reči, alebo len na rozširovanie aktívnej slovnej zásoby. Individuálny prístup ale aplikujeme dôsledne u všetkých detí, ktoré si ho vyžadujú. Ak realizujeme v materskej škole „ranný kruh“, usilujeme sa prostredníctvom jednoduchých otázok zapojiť všetky deti do krátkych výpovedí o svojich aktuálnych zážitkoch.

Aj v rámci pohybových a relaxačných cvičení tým, že jednotlivé cvičenia a všetky aktivity komentujeme, rozvíjame jazyk a reč. Veľmi dobre sa osvedčilo prepájať pohyb a reč, napr. prostredníctvom cvičenia s riekankami, či inými krátkymi literárnymi útvarmi, alebo s využitím hudobno-pohybových hier.

Na osvojovanie si jazykových zručností pamätáme aj počas činností zabezpečujúcich životosprávu, napr. pomenúvame veci osobnej hygieny. Ďalej pri stolovaní okrem

pomenovania predmetov používajúcich pri stolovaní, používame aj zodpovedajúce zdvorilostné frázy.

Počas edukačných aktivít rozvíjame jazyk, reč a komunikačné schopnosti v rôznom kontexte, vzhľadom na konkrétny obsah výchovy a vzdelávania. Vo svojich výpovediach voči deťom sa svoj slovník usilujeme čo najviac priblížiť konkrétnemu detskému adresátovi. Ak reč niektorých detí viazne, kladieme jednoduché pomocné otázky, dieťa povzbudzujeme a tak napomáhame rečovému prejavu. Priestor na osvojovanie si jazyka a reči je aj počas pobytu detí vonku, najmä vo vzťahu k rôznym pozorovaniam okolitého sveta. Počas prípravy na odpočinok využívame možnosť rozprávania kratších aj dlhších literárnych útvarov, najmä rozprávok a príbehov s detským hrdinom. Spočiatku volíme rozprávky o zvieratkách, až potom rozprávky so zložitejšími dejovými zápletkami.

Počas popoludňajších hier a spoločných aktivít si nachádzame príležitosti na prihováranie sa jednotlivým deťom a kratučké rozhovory s nimi.

Aktivity zamerané na tréning v oblasti hláskovej diferenciacie

Aktivita: „Opakuj po mne“

Rytmizovanie - vytlieskanie slabík zadávame najprv dieťaťu alebo malej skupine detí dvojslabičné slová, napr. ma – ma, de – ti, de – do, ru – ka, dre – vo, du – bák, ho – lub, far – ba, tu – nel, mes – to a iné. Rytmizovanie dvojslabičných slov spestríme postupne tak, že dieťaťu/deťom pomedzi dvojslabičné slová povieme aj jednoslabičné slovo ako „chyták“ na zistenie, či ho dieťa/deti správne vytlieskajú a nedajú sa pomýliť, napr. la – no, lam – pa, ťa – va, ry – ba, rak a hneď pokračujeme ďalej napr. pa – vúk, vie – tor, mrak, med – ved', so – va, strom a iné.

Postupne deti rytmizujú aj trojslabičné slová, ktoré po nás aj slovne opakujú napr. pa – pa – gáj, pa – pu – ča, u – li – ca, pas – tel – ka, mo – tý – lik, prin – cez – ná, Mi – ku – láš, ka – ma – rát, u – dí – ca a iné a neskôr aj štvorslabičné slová, napr. ru – ka – vi – ca, ve – ve – rič – ka, ka – ma – rát – ka, ču – čo – ried – ka a iné.

Hru môžeme urobiť náročnejšou tak, že deti rytmizujú a opakujú po nás slová s jednoslabičnými dvojslabičnými, trojslabičnými a štvorslabičnými slovami v rôznych variáciách, ktoré dávajú zmysel, napr. ry – bár, ry – ba, u – di – ca; strom, viš – ňa, o – vo – cie; vř – ba, prú – tie, ko – ší – ky a iné, alebo slová, ktoré nedávajú zmysel: napr. če – reš – ňa, čís – lo, hrom, las – to – vič – ka a iné.

Na rytmizovanie slov hrou na telo (tlieskanie, plieskanie, dupanie, a pod.) môžeme zadávať deťom aj známe ľudové riekanky, napr. Jeden kováč koňa kuje“, ďalej riekanky z Maľovanej abecedy od Jána Smreka zamerané na výslovnosť určitej hlásky a rôzne krátke literárne útvary a pod.

Aktivita: „Povedz slovo, ktoré sa začína na „ma“

Dieťa/deti vymýšľajú slovo, ktorého prvou slabikou je „ma“ bez ohľadu na slovný druh (podstatné meno, prídavné meno, sloveso...), napr. mama, malý, maco, Marek, mapa a iné, alebo sa začína na „pa“, napr. padák, padá, papá, Pavol, papagáj.

Variantom aktivity na hláskovú diferenciaciu je známa **aktivita „Vymýšľame slová na...“** (opäť bez ohľadu na slovný druh), ktoré sa začínajú na „b“, napr. bubon, búcha, bič, býva, Božena a iné, alebo na „l“, napr. lampa, lyže, lístie, lano, lebo, líže, lopta, lúska, lúpe a iné, ale aj na sykavky, ktorých výslovnosť býva v predškolskom veku problematická, slová na „c“, napr. cumlík, cmúľa, cencúľ, cíti a iné; na „š“ napr. šiška, šípka, široký, šikmo; na „s“, napr. stôl, stolička, syseľ, sám a iné. Podobným spôsobom môžeme vystriedať vymýšľanie množstva slov s rozdielnymi začínajúcimi hláskami, nielen spoluhláskami, ale aj samohláskami, na „a“, napr. auto, Adam, Anna a iné; na „e“, napr. Eva, ešte, elektrina a iné.

Neskôr môžeme **aktivitu „Vymenujte zvieratá a živočíchy“** urobiť náročnejšou tak, že deti budú vymýšľať len slová – názvy zvierat a živočíchov (bez ohľadu na druh zvierat a živočíchov) a samy určia, na ktorú hlásku sa pomenovanie zvierat'a začína, napr. pes – „p“, opica – „o“, korytnačka – „k“, ovca – „o“, sliepka – „s“, hus – „h“, motýľ – „m“, žirafa – „ž“, zebra – „z“, had – „h“, žaba – „ž“, kačka – „k“, veverička – „v“, zajac – „z“, slimák – „s“ a iné. Hru spestríme tak, že deti po vyslovení slova – názvu zvierat'a porozprávajú veľmi stručne nejaké informácie, ktoré majú o danom zvierati alebo živočíchovi, príp. aj aký zvuk zviera vydáva, alebo napodobnia ako sa pohybuje, napr. „pes má štyri nohy a chvost, breše hav-hav, rád skáče, behá, stráži dom“; „opica skáče po stromoch, má rada banány“; „korytnačka má pancier, niektoré korytnačky žijú vo vode“; „žaba kváka, žije v močiaroch, takto skáče“; „had sa plazí, lebo nemá nohy, niektoré hady sú obrovské a jedovaté“ a iné. Ak deti nedokážu samostatne rozprávať, pomôžeme im jednoduchými otázkami, „Čo pes rád robí?“; „Aký zvuk vydáva pes?“ „Kde žijú žaby?“ a iné. Najprv deti necháme tvoriť len jednoslovné alebo dvojslovné vety a postupne ich dovedieme k samostatným viacslovným výpovediam.

Analogicky môžeme **aktivitu** hrať tak, že deti vymenúvajú iba vtákov a určujú po vyslovení názvu prvú hlásku slova, napr. orol – „o“; sokol – „s“; lastovička – „l“; bocian – „b“, vrabec –

„v“, sýkorka - „s“ a hovoria všetko, čo vedia o tomto vtákovi, čo je pre neho typické, čím sa živí, príp. aj to, či je to sťahovavý vták alebo nie a pod. Ak rečový prejav dieťaťa viazne, necháme dopĺňať deti vety, ktoré hovoríme o vtákoch my, napr. „Lastovičky na jeseň...“ a deti doplnia „odlietajú“ a my zasa doplníme „do teplých krajín.“; alebo „Sýkorky sa živia“ a deti doplnia „červíkmi.“. Takto pomáhame deťom v rečovom prejave.

Aktivita: „Vymenuj kvety...“ a „Povedz hádanku o kvete“

Postup hry:

Deti vymýšľajú slová - názvy kvetov a určujú, ktorá hláska je v názve kvetu prvá, napr. tulipán – „t“, fialka – „f“, orgován – „o“, sedmokráska – „s“, púpava – „p“ a iné. Spetrením je vymýšľanie hádaniek o kvete tak, že deťom najprv porozprávame ukážku jednoduchej hádanky: „Môj kvet sa začína na „s“, je biely a kvitne ako prvý hneď po zime.“ Deti hádajú – určia, že je to „snežienka“. Deti si potom rozmyslia „svoj“ kvet a hovoria obdobným spôsobom čo najsamostatnejšie hádanku o kvete. Základným pravidlom, že deti musia na začiatku hádanky rozlíšiť prvú slabiku alebo prvú hlásku „svojho“ kvetu. Ak vymýšľanie viazne, pomáhame deťom jednoduchými otázkami.

Aktivita: „Nájdí obrázok“

Pomôcky: detský stôl a obrázky zvierat a vecí

Postup hry:

Na stole sú rozhodené obrázky vecí a zvierat. Úlohou detí je vyberať iba tie obrázky, ktoré začínajú napr. na „k“ – kladivo, kreslo, kôň, kohút, kačica, koza a iné, alebo vyberajú obrázky, ktorých názov sa začína napr. na „r“ – rukavica, ryba, rak a iné. Hru spestríme tak, že obrázky otočíme rubovou stranou navrch tak, aby deti nevideli, čo je na obrázku a obrázok sa stal pre ne prekvapením. Vyvolané dieťa si potom vezme jeden obrázok, potajomky naň pozrie a vymyslí o ňom krátku hádanku, napr. „V ruke mám obrázok, je na ňom zvieratko, má štyri nohy, chvost a robí mňau – mňau“ a iné. Ďalšie dieťa, ktoré háda, čo je na obrázku po vyslovení názvu zvieratka určí aj jeho prvú hlásku – „mačka“ a začína sa na „m“.

Aktivita: „Nájdí obrázok“ môžeme realizovať aktivity, v ktorých deti vyhľadávajú iba zeleninu – názov začínajúci sa napr. na „p“ – paradajka, paprika a iné, alebo iba ovocie, napr. na „j“ – jablko na „h“ – hruška. Aby aktivita bola dynamická, začínajúce sa hlásky rýchlo meníme.

Ďalším variantom tejto aktivity je, že deťom predložíme iba obrázky podľa zovšeobecňujúcich kategórií, napr. oblečenia, obuvi a iné a deti vyhľadávajú na vyzvanie: „Je to oblečenie a začína sa na „s“, vyhľadaj taký obrázok“ a dieťa vyhľadá obrázok svetra a iné.

Aktivita: „V ktorom slove sa je hláska „r“...?“

Úlohou dieťaťa/detí je odlišiť a identifikovať hlásku “r” (alebo nejakú inú určenú hlásku) v rôznych slovách.

Postup hry:

Pomaly hovoríme po jednom rôzne slová a dieťa/deti zisťujú, či sa nachádza alebo nenachádza v danom slove dohovorená hláska - „r“, napr. ruka, lúka, preto, lebo, drak, rozprávka, sen, mrak, obloha, prší, slnko, drevo, rúbe, lampa, pirát, oko, lano, farba, presný, smelý, chlapec, kalendár, vietor a iné. Na znak súhlasu, že v danom slove je hláska „r“, dieťa/deti najprv zopakujú dané slovo a neskôr, pri vymenúvaní slov, v ktorých je „r“ iba tlesknú.

Aktivita: „Povedz slovo, v ktorom je “r”...“

Úlohou dieťaťa/detí je hovoriť a vymýšľať čo najviac iba tých slov, v ktorých sa vyskytuje hláska “r”, alebo iná dohovorená hláska, pričom táto hláska môže byť na hociktorom mieste v slove, na začiatku, uprostred i na konci slova

Postup hry:

Deťom povieme, že sa budeme hrať so slovíčkami a vymýšľať iba také slová, v ktorých je „r“, napr. varí, ryba, rak, verí, ruka, robí, krásny, drevo, príde, motorka, pozdraviť, meter, sveter, dobre a iné. Najprv sa pri vymýšľaní slov neobmedzujeme iba na určitý slovný druh (podstatné meno, sloveso, prídavné meno a iné). Obmenou aktivity môže byť vymýšľanie slov s „r“, ktoré pomenúvajú všelijaké veci, napr. rukavica, hrniec, hrebeň, kreslo a iné.

Aktivita: „V ktorom slove si počul/a „pre“?“

Úlohou dieťaťa je identifikovať v slove slabiku “pre”.

Postup hry:

Pomaly a postupne zadávame (po jednom) slová, napr. *preto*, počuje, *prehráva*, *prekrásny*, *neprepustí*, *usilovný*, *preteká*, *poteší*, *napreduje*, *krásny*, *nepremýšľa* a iné. Spočiatku dáme mierny dôraz na slabiku „pre“, aby bola úloha jednoduchšia: Dieťa/deti po každom slove hovoria, či v slove počuli slabiku „pre“. Pri ďalšom opakovaní hry s inými slovami už dôraz

na slabiku „pre“ nedávame. Hra sa môže rôzne obmieňať, napr. že pri neskoršom plynulom rozprávaní slov dieťa tleskne, ak sa daná slabika vyskytla v slove (platí pravidlo, že dieťa nám nesmie pri vyslovovaní slov odzerať z pier). Analogicky možno uskutočniť aktivitu s rôznymi predponami v slovách, napr. „roz“ – porozmýšľať, povedať, nerozhnevať, kopať, rozsypať, hrať sa, roztaviť, čítať, rozmyslieť a iné, alebo „vy“, napr. vyskočiť, vymyslieť, chodiť, nevyrobiť, behať, variť, nevysvetliť, vypočúť, vyskúmať a iné. Aktivitu môžeme spestriť tak, že ak deti správne počujú a uhádnu slovo s danou predponou stanú a poskočia si, alebo vykonajú nejaký iný pohyb.

Aktivita: „Povedz, čo počuješ na konci slova?“

Úlohou dieťaťa je rozlíšiť slabiku na konci slova.

Postup hry:

Najprv deti vyzveme, aby pozorne počúvali každé slovo a porozmýšľali, aká slabika je na konci slova a uvedieme im niekoľko príkladov, napr. mama – „ma“, pero – „ro“, ruka – „ka“, lavica – „ca“, veвериčka – „ka“, maco – „co“ a iné. Potom deťom pomaly zadávame slová a deti čo najsamostatnejšie určujú, čo je na konci slova. Táto aktivita je pre deti náročnejšia. Opäť v nej môžeme využiť aj obrázky, ktoré deťom umožnia prepojiť vizuálne a auditívne vnímanie. Analogicky možno hrať hru s identifikáciou hlásky na konci slova, napr. banán – „n“, dom – „m“, variť – „t“, piš – „š“, mlieko – „o“, ver – „r“ a iné.

Poznámka: Dávame pozor, aby sme deťom nezadávali slová, ktorých hlásky sa na konci slova spodobujú, napr. voz, sad, hriב, pred a pod.

Aktivita: „Slovná reťaz“

Deti rozlišujú hlásky na začiatku aj na konci slova.

Postup hry:

Deťom oznámime, že sa budeme hrať veľmi ťažkú hru „slovnú reťaz“, no vieme, že deti sú veľmi šikovné a hru sa dokážu hrať. V tejto hre sa budú slová spájať do reťaze tak, že ktorou hláskou, napr. „m“ sa bude slovo končiť, začneme nové slovo a vyzveme deti, aby pozorne počúvali ukážky hry a pomaly budeme hovoriť slová so zdôraznením hlásky na konci slova, napr. Ada – „m“, medveč – „d“, det – „i“, Ivet – „a“, aho „j“ jablk – „o“, oblo – „k“, kohú – „t“, topánk – „a“ a iné. Potom hru začneme zásadne slovom, ktoré sa nekončí na samohlásku a necháme pokračovať dieťa/deti po jednom slove. Ak vymýšľanie slov viazne, povieme na premostenie slovnej reťaze slovo my, najmä pri slovách končiacich na „a“ také

slovo, ktoré sa končí na spoluhlásku, alebo začneme novú slovnú reťaz, napr. nanu – „k“, kobere – „c“, cumlí – „k“ a iné.

Aktivita: „Rozdeľ slovo na slabiky“

Dieťa/deti rozdeľujú najprv dvojslabičné, potom trojslabičné a nakoniec štvorslabičné slová na slabiky.

Pomôcky: obrázky

Postup hry:

Deťom povieme, že sa zahráme hru, v ktorej „rozsekáme“ slová na slabiky a uvedieme niekoľko príkladov, napr. lú-ka, mú-ka, au-to, mo-tor, sto-lík, ko - lík a iné. Deťom predkladáme obrázky vecí, ktorých názvy pozostávajú z dvoch slabík a deti hovoria tieto názvy a rozdeľujú slová. Podobne sa hru hráme s viacslabičnými slovami. Podmienkou je, že vždy uvedieme niekoľko príkladov, ktoré sa nutne nemusia viazať na obrázky, jednoducho len slová vymýšľame a príp. ich aj necháme najprv slabikovať deťom. Až potom pristúpime k tomu, že deti pomenúvajú a slabikujú názvy vecí na obrázkoch.

Aktivita: „Spoj slovo z hlások (písmen)“

Postup hry:

Motivujeme deti, že sme sa dostali do krajiny, kde boli všetky slová rozsypané na samé hlásky (alebo písmenká): Deti a dospelí v tejto krajine všetky slová iba hláskovali. My ľudom v tejto krajine chceme pomôcť zložiť hlásky (písmenká) do slov, aby sa mohli dobre rozprávať a uvedieme príklad, napr. „d-o-m“ a deti doplnia dom. Takýmto spôsobom zadávame na zloženie najprv jednoslabičné slová a postupne aj dvojslabičné slová, napr. o-v-c-a, P-e-t-e-r. Ak deti zvládnu dobre skladať dvojslabičné slová, pristúpime aj na sklad trojslabičných slov.

Aktivita: „Rozdeľ slovo na hlásky (písmenká)“

Postup hry:

Ako motiváciu k aktivite použijeme, že sa zahráme na školu a chceme sa akože naučiť „napísať“ nejaké slovo. Preto si ho musíme najprv rozdeliť na hlásky (písmenká), napr. les na l-e-s, až potom ho môžeme akože „napísať“. Postupne pomaly zadávame deťom slová, ktoré pozostávajú z troch až štyroch hlások. Vždy umožníme deťom zopakovať si slovo nahlas, až potom ho rozdeliť na hlásky. Najprv zadávame slová, začínajúce sa na samohlásku a potom na spoluhlásku. Napr.: Eva na E-v-a, E-m-a, E-l-a, I-v-a-n, E-m-i-l, M-i-r-o, F-e-r-o, o-s-a, a-

k-o, a-k-ý, t-a-k, b-u-k, p-u-k, m-a-k, h-u-s, p-e-s, d-a-r, d-o-m, v-e-c, h-r-a, m-a-m-a, ďalej slová voda, rosa, kosa, ryba, ráno, sito, ovos, okno a iné. Ak dieťa zvládne rozklad dvojslabičného slova pozostávajúceho zo štyroch hlások, pokúsime sa o rozklad zložitejšieho – jednoslabičného slova s prevahou spoluhlások v slove, napr. k-v-e-t, s-v-e-t, d-v-o-r, ďalej kriek, prút, hrom, stan, mrak, drak, kráľ a iné.

Aktivita: „Uhádni, či znie slovo na začiatku mäkko alebo tvrdo“

Pomôcky: obrázky, mäkká loptička (napr. z mäkkej gumy) a tvrdá loptička (napr. tenisová)

Postup hry:

Deťom vysvetlíme, že budeme vyhľadávať podľa obrázkov slovíčka, ktoré znejú na začiatku slova mäkko, alebo tvrdo. Ak začiatok slova na obrázku znie mäkko, prideme si vybrať mäkkú loptičku a ak znie tvrdo, tak tvrdú loptičku. Keď sme správne zistili, či začína slovo mäkko, iné hodíme kamarátovi mäkkú loptičku a ten príde vyhľadať slovo na obrázku, ktoré tiež znie na začiatku mäkko, napr. dedo, deti, ďateľ, dedina, kniha, nikto a iné. Kto chytí tvrdú loptičku, tak vyhľadáva obrázok, na ktorom je slovo, ktoré sa začína tvrdo.

Rozmanité hry a aktivity so slovami, v ktorých ide o diferenciaciu hlások a analyticko-syntetické činnosti, možno kombinovať aj s manipuláciou so skutočnými predmetmi, maketami alebo obrázkami, tak, že sa spája zrakový, sluchový a hmatový vnem. Hry sa môžu obohatiť o rôzne pohybové prvky, napr. podávanie, kotúľanie, alebo hádzanie loptičky, ďalej možno zaradiť aj poskakovanie, dupanie alebo rôzne formy tieskania či plieskania. Podobným spôsobom sa môžu tvoriť variácie s obmenami rozlišovania hlások triedených podľa určitého kritéria, napr. slová začínajúce alebo končiace iba na hlásku "r", na sykavky, na mäkké, tvrdé, znelé alebo neznelé spoluhlásky (prirodzene, toto kritérium platí iba pre učiteľa/učiteľku, ktorá určí aj konkrétnu spoluhlásku, a preto deti nezaťažuje týmto názvoslovím), alebo na rôzne predpony a iné. Podobne rôzna môže byť aj motivácia k týmto hrám a cvičeniam až po ich premenu na dramatické hry.

Aktivita: „Povedz, kto hovoril smiešnu vetu?“

Pomôcky: šatka na zaviazanie očí a detské stoličky.

Postup hry:

Na úvod hry všetkým deťom oznámime, že sa zahráme hru „Povedz, kto hovoril smiešnu vetu?“, a preto ich prosíme, aby si vymysleli niečo smiešne, čo sa naozaj nemôže stať, napr.: „Ráno som na ulici stretol/stretla slona“. Stačí vymyslieť len jednu vetu. Po chvíľke

na rozmyslenie vyberieme jedno dieťa, ktoré sa posadí so zviazanými očami na stoličku do stredu triedy. Postupne mlčky, s jemným dotykom na plece vyzveme deti sediace v rade vedľa seba, aby povedali niečo smiešne, napr. „Zjedol som krokodíla.“; „Môj balón vyletel až na Mesiac.“; „Naháňal som dinosaura.“ a iné. Ak dieťa nevie samo niečo vymyslieť, našepkáme mu nejakú smiešnu vetu my a dieťa ju povie nahlas. Po vyslovení tejto vety položí hovoriace dieťa otázku: „Povedz, kto hovoril smiešnu vetu?“ a dieťa, ktoré sedí v strede triedy, háda meno a priezvisko dieťaťa, ktoré hovorilo. Hru hráme tak, aby bola dynamická a zábavná. Po troch uhádnutiach vymeníme dieťa v role hádajúceho a hra pokračuje obdobným spôsobom.

Aktivita: „Stratené rozprávkové slová“

Postup hry:

Hru na vymýšľanie slov, ktoré patria k známej rozprávke, navodíme nasledovným vzbudením záujmu: „Bola raz jedna veľká rozprávková krajina, v ktorej žili rôzne rozprávkové postavičky - trpaslíci, princezné, princovia a všelijakí čarodejníci, draci a všetko tam bolo čarovné. Raz sa tam stalo, že sa stratili pomenovania týchto rozprávkových postáv a vecí, ktoré patria rozprávkam a rozprávky sa preto nedali ani rozprávať, ani čítať, ani hrať vo filmoch. Všetkým deťom na svete tak nastali smutné časy, lebo si nemohli vypočúť, ani pozrieť svoju obľúbenú rozprávku pred spaním.“ My teraz pomôžeme slová vrátiť do rozprávok tak, že si dobre rozmyslíme, ktoré slová patria napr. do rozprávky „O medovníkovom domčeku“ a potom ich pekne po jednom vymenujeme a deti vymenúvajú slová, napr. „Janko“, „Marienka“, „ježibaba“, „košíček“, „jahody“, „medovníkový domček“, „medovníky“, „pec“, „lopata“ a iné. Ak produkcia slov viažucich sa k rozprávke viazne, kladieme deťom otázky, napr. „Čo chcela urobiť ježibaba s deťmi?“ (upieť ich); „Na čo posadili deti ježibabu? (na lopatu) a iné.

Aktivity, hry a cvičenia, ktoré sa sústreďujú na verbálne akustickú diferenciáciu a akustickú pozornosť

Aktivita: „Uhádni, čo je úplne rovnaké a čo inakšie?“

Úlohou dieťaťa/deti je identifikovať rozdiely vo dvojiciach zmysluplných slov, ktoré sú buď úplne rovnaké, alebo sú veľmi podobné a podobne znejú.

Postup hry:

Aktivitu môžeme navodiť nasledovným vzbudením záujmu (evokáciou): „Je taká rozprávková krajina, kde sú samé podobné slová a deti a dospelí tam nevedia rozoznať, ktoré slová sú rovnaké a ktoré sú trošku inakšie. Preto sa v tej krajine nedokážu dohovoriť. Jedného dňa sa však pán kráľ dozvedel, že v skutočnom svete je taká materská škola v dedine /meste... (a použijeme názov konkrétnej – našej – dediny/mesta, príp. aj ulicu, kde sa naša materská škola nachádza) a v nej sú veľmi šikovné deti, ktoré určite pomôžu ľuďom z rozprávkovej krajiny rozoznať, ktoré slová sú úplne rovnaké a ktoré sú trochu inakšie. Dobre teraz počúvajte, keď počujete rovnaké slová, zatlieskajte, keď budú slová trochu inakšie, zdvihnite ruky.“ Postupne, veľmi pomaly a zreteľne, zadávame dvojice slov, napr.: ak – ak, bez – bez, až – už, pes – les, buk – puk, dnes – dnes, nos – nes, nim – nám, hra – hrá, dom – dym, brada – brada, búda – beda, body – plody, plot – plot, osa – bosá, oblak – oblok, para – para, padá – podá, kosa – rosa, kope – kúpe, teraz – teraz, topiť – potiť, stielie – melie, záhrada – záhrada, záhada – náhoda, mračiť – strašiť, prežiť – prišiť, krásny – vzácny, vedľa – podľa, ťuka – šťuka, ryba – ryba, chyba – chýba, udica – hadica, pršať – vrčať, robot – chobot a iné. Dieťa/deti po každej dvojici slov dvojicu slov zopakujú a buď zatlieska, alebo zdvihne obe ruky (príp. urobí drep, alebo nejaký iný pohyb, pohyby môžeme obmieňať, aby bola aktivita dynamickejšia a zábavnejšia).

Poznámka: Spočiatku hovoríme len dvojhláskové a trojhláskové slová a neskôr aj štvorhláskové a päťhláskové slová a dieťa/deti nám môžu odzerať z úst. Po viacnásobnom opakovaní aktivity trvajúcej najviac 20 minút s inými slovami už platí pravidlo, že nám dieťa/deti nesmú pri vyslovovaní slov odzerať z pier. Aktivita sa tak stáva náročnejšou.

Aktivita: „Doplň podobné slovo“

Deti dopĺňajú k zadanému slovu podobne znejúce slovo s podobným významom.

Postup hry:

Po krátkom vzbudení záujmu, napr. aj s využitím maňušky, pristúpime k aktivite, v ktorej zadávame deťom slová, ktoré majú nejakú predponu. Deti k nim dopĺňujú významovo, aj podobne znejúce slovo, len s inou predponou. Uvedieme najprv príklad na dopĺňovanie, napr. preniesie – prinesie, donesie, zanesie, odnesie a iné; alebo prešíť – prišíť, zašíť...), zamknúť – odomknúť a iné.

Aktivita: „Doplň slovo, ktoré sa zdá podobné, a predsa je odlišné“ so slovami, ktoré podobne znejú, sú významovo odlišné. Opäť uvedieme najprv príklad na dopĺňanie. Až potom deti necháme samostatne dopĺňať podobne znejúce, ale významovo odlišné slová, napr. nemáme – nedáme, predáme – podáme, vesta – cesta, mesto – cesto, fúka – múka, meter – sveter, hneď – veď, vedľa – podľa, dvojica – trojica – štvorica a iné (bez ohľadu na slovný druh).

Ak deti zvládli obe aktivity, pomáhame im tvoriť najprv významovo podobné dvojice slov tak, že zadáme my prvé slovo a deti doplnia dvojicu k tomuto slovu. Zároveň ich poprosíme, aby nám krátko vysvetlili, čo tieto slová znamenajú. Najprv však poskytneme deťom príklad jednoduchého vysvetlenia významu týchto slov my, napr. doviest' – odviest'. „Mamička, alebo otec vás ráno dovedli do škôlky“, „Poobede vás zasa zo škôlky odvedli domov.“ Ak vysvetľovanie významu slov viazne, pomôžeme deťom návodnými otázkami, ktoré ich dovedú k slovnému prejavu. Analogicky prejdeme k dopĺňaniu slov síce podobne znejúcich, avšak významovo odlišných a k opisu významu týchto slov.

Aktivita: „Počúvaj a povedz, čo je rovnaké a čo rozdielne“

Dieťa/deti má podobným spôsobom iba určiť, či je, alebo nie je rozdiel medzi dvomi krátkymi, avšak nezmyselnými slovami.

Postup hry:

Povieme deťom, že sa budeme hrať hru so slovíčkami a vyzveme ich, aby dobre počúvali a povedali nám, ktoré slovíčka sú rovnaké a ktoré sú rozdielne, napr.: ban – ben, don – dun, pit – pit, mes – mek, zaf – zaf, min – din, sip – sit, lan – lon, tus – tus, ket – kot, him – hin, čar – šar, fes – mes, lop – lop, kif – gif a pod. Hru môžeme spestriť tak, že pri rovnakých

slovičkach deti urobia nejaký pohyb, napr. vyskočia a pri slovičkach rozdielnych iba otočia hlavu zo strany na stranu na znak nesúhlasu.

Poznámka: Opäť platí pravidlo, že v tejto niekoľkokrát aktivite nám dieťa pri vyslovovaní slov najprv dieťa/deti môžu a neskôr nesmú odzerať z pier (stačí, ak si držíme papier pred ústami).

Aktivita: „Učíme hovoriť nášho Gašparka“ (alebo nejakú inú dohodnutú rozprávkovú postavu).

Postup hry:

Pomaly a po jednom hovoríme dieťaťu dvojice rovnakých alebo rozdielnych, avšak zmysluplných slov, napr.: nes – les, luk – luk, drak – frač, kvet – kvet, kvet – svet, mak – vták, med – med, sokol – vôkol, ryba – chyba, preto – preto, meter – sveter, stielie – melie, múka – ruka, príde – zide, motýľ – motýľ a pod. Úlohou dieťaťa je po jednom po nás dané dvojice slov čo najpresnejšie zopakovať a povedať, príp. pohybom vyjadriť, či sú dvojice slov rovnaké, alebo nie.

Podobným spôsobom s podobnou motiváciou možno uskutočniť **aktivitu**, v ktorej dieťa opakuje zadávanú nezmyselnú dvojicu slov a identifikuje, ktoré dvojice slov sú rovnaké a ktoré rozdielne, napr.: ňaf – ňuf, muf – muf, dis – dis, vap – vap, ler – ler, tal – zal, hep – hep, zur – zar, mar – far, top – bop a pod.

Poznámka: V platnosti ostáva pravidlo, že najprv dieťaťu umožníme a neskôr neumožníme odzerať z pier.

Aktivita: „Uhádni, čo som urobil?“

Postup hry:

Deťom oznámime, že sa ideme hrať zaujímavé hádanky. Nebudeme v nich hovoriť, len niečo budeme ukazovať. Predvedieme pohybom deťom varenie a spýtame sa „Uhádni, čo robím?“ a deti odpovedia „varíš/varíte“ (podľa veku buď vo forme tykania alebo vykania), príp. môžu aj doplniť, čo všetko sa dá variť. Takýmto spôsobom prostredníctvom pantomímy napodobňujú činnosti deti a ďalšie deti hádajú o akú činnosť išlo, napr. zatĺkaš klince a opäť môžu doplniť, za akých okolností sa zatĺkajú klince, picháš injekciu, maľuješ a iné.

Aktivita: „Opakuj slová“

Úlohou dieťaťa je zapamätať si zmysluplné slová.

Postup hry:

Pomaly a zreteľne deťom zadávame zmysluplné slová, najlepšie podstatné mená, napr. hlava, okno, bicykel. Ďalej most, potok, voda, ryba a iné a vždy jedno dieťa ich v presnom poradí aj zopakuje. Najprv zadávame 3 slová, potom 4 slová a nakoniec až 5 slov na zopakovanie.

Aktivita: „Vymýšľame vety“

Pomôcky: obrázkový materiál s postavami v činnosti a s vecami.

Postup hry:

Deťom vysvetlíme, že sa zahráme hru na vymýšľanie viet a uvedieme príklad samotného vymýšľania. Napr. zo slov „vtáčik“ a „spievať“ môžeme vymyslieť vetu: „Vtáčik spieva.“ Postupne pomaly zadávame dvojice slov (pomôcť si môžeme aj s využitím obrázkového materiálu) najprv podstatné meno a sloveso, napr. „chlapec“, „kresliť“ a deti doplnia: „Chlapec kreslí“. Postupne hru urobíme náročnejšou tak, že deťom zadávame podstatné meno, prídavné meno a sloveso, napr. „dobrá“, „mama“, „variť“ a deti utvoria vetu: „Dobrá mama varí“.

Aktivita: „Vymyslíme podľa obrázkov novú rozprávku“

Pomôcky: obrázkový materiál, ktorý si môžeme aj skratkovito nakresliť, napr. tri prasiatka budú mať naznačené iba hlavy a pod.

Postup hry:

Porozprávame deťom, že si spolu vymyslíme rozprávku, ktorá bude trochu inakšia ako rozprávky, ktoré sme si čítali v detských rozprávkových knižkách. Pomôžu nám k tomu obrázky. Uvedieme ukážku takto vymýšľanej rozprávky, ktorú nám pomáhajú vymýšľať aj deti, napr.: „Všetci poznáme rozprávku o troch prasiatkach, v ktorej bol zlý vlk. My si však teraz vymyslíme celkom novú rozprávku *O troch prasiatkach ako išli na kúpalisko*. Táto rozprávka ešte nie je nikde napísaná. Bude to iba naša rozprávka, lebo my ju teraz vymyslíme aj podľa obrázkov. Rozprávame: „Boli raz tri... a deti doplnia *prasiatka* (obrázok). Volali sa... a vyzveme deti, aby vymysleli prasiatkam mená, napr. Ňufko, Mufko a Pifko. Prasiatka Ňufko, Mufko a Pifko sa rozhodli ísť na... a deti doplnia *kúpalisko* (obrázok kúpaliska, ideálny by bol obrázok s plávajúcimi zvieratkami). Keďže nevedeli plávať, išli do obchodu

kúpiť si... a deti doplnia *plávacie koleso*..., (obrázok plávacieho kolesa, plávacích krídeliek a malej gumenej loďky) a Ňufko si zobral ... a pridelia každému prasiatku plávaciú pomôcku. Doma si zobrali jednu veľkú... a deti doplnia *deku* (obrázok deky) a išli na zvierací... a deti doplnia *autobus* (obrázok autobusu), lebo kúpalisko bolo až v neďalekom meste. V zvieracom autobuse sa zaviezli až pred... a deti doplnia *kúpalisko* (obrázok kúpaliska). Na zvieracom kúpalisku boli všelijaké zvieratká... a deti vymenúvajú *názvy zvierat* (obrázok niekoľkých zvieratiek). Niektoré zvieratká vedeli aj plávať a deti povedia, ktoré asi to boli, napr. *pes, mrož a iné*. Zvieratká vo vode šantili a všelijako sa zabávali. Večer, keď už boli unavené, nastúpili zasa do... a deti doplnia *zvieracieho autobusu* (obrázok autobusu) a zaviezli sa... a deti doplnia *domov* (obrázok domčeka prasiatok). Potom išli... a deti doplnia *spať* (obrázok spiaceho prasiatka) a snívalo sa im, ako krásne bolo... a deti doplnia *na kúpalisku*.“

Neskôr môžeme podobnú aktivitu uskutočniť s inými obrázkami a s inou vymyslenou variáciou na známu rozprávku – ľudovú alebo autorskú.

Poznámka: Podmienka je, že konkrétnu rozprávku, ku ktorej vymýšľajú deti spolu s učiteľkou nový variant, musia deti už dobre poznať.

Aktivita: „Uhádni, koľko si z čarovného vrecúška vybral hračiek alebo vecí“

Postup hry:

Povieme deťom, že sa k nám z rozprávkovej krajiny dostalo „čarovné vrecúško“ a my sa teraz s ním zahráme s „čarovným vrecúškom. Vysvetlíme deťom, že keď si z vrecúška vyberú hračky, hračku alebo predmet po jednom pomenujú. Keď si už vybrali niekoľko hračiek a vecí, tak ich pekne spočítajú a deti počítajú hračky prostredníctvom vyratúvania čísel, napr. jed, dva, tri, štyri, päť a odpovedia „Mám spolu 5 hračiek a vecí“. Postupne môžu spočítat podmnožiny, tak, že osobitne presne spočítajú koľko majú hračiek a koľko iných vecí.

Poznámka: Citlivo a taktne vedieme deti k tomu, aby si vyberali max. 6 vecí a úloha nebola tak pre deti zložitá.

Ďalším variantom hry je **Aktivita:** „Povedz, koľko je obrázkov na tabuli“ alebo **Aktivita:** „**Koľko som na stôl položil/a zvieratiek?**“ Tieto hádanky na počtové predstavy si postupne dávajú deti navzájom.

Aktivita: „Popletené obrázky“

Pomôcky: obrázkový materiál

Postup hry:

Povieme deťom, že sa zahráme hru na „popletené obrázky“ a dovolíme im zobrať si malú kôpku obrázkov a rozsypať na jeden stôl všelijaké obrázky. Na obrázkoch sú napr. predmety osobnej hygieny, obuv, oblečenie a iné. Keďže my sme veľmi poriadne deti, nechceme, aby boli obrázky takto popletené a preto ich pekne vytriedime a zadáme deťom po jednom inštrukcie typu: „Miško, ty vyber spomedzi obrázkov len tie, na ktorých je letné oblečenie a poukladaj vedľa seba obrázky na vedľajší stôl, aby sme mohli skontrolovať, či si úlohu správne vyriešil.“ Keď sme skontrolovali správnosť vykonania úlohy, pokračujeme v zadávaní inštrukcií až dovtedy, kým sú obrázky vytriedené.

Aktivita: „Zorad' od najmenšieho po najväčšie“

Postup hry:

Deťom predložíme rôzne veci a improvizované učebné pomôcky. Úlohou dieťaťa je usporiadať hračky a predmety rôznej veľkosti, farby či tvaru od najmenšieho po najväčšie a naopak napr. farebný detský riad, alebo tri až šesť rôzne veľkých a rôznofarebných prúžkov papiera (rozdiel je iba v dĺžke nie v šírke, aby to deti nemýlilo), paličiek, kociek, bábik a iné. Podobne možno zoradiť podľa veľkosti napr. zvieratká na dvore alebo v nejakej konkrétnej rozprávke, príp. na základe zážitkov zo ZOO porozmýšľať, ktoré zviera tam bolo najmenšie a ktoré najväčšie a pod.

Aktivita: „Povedz, čoho je viac, menej a rovnako“

Pomôcky: hračky a predmety v triede, rovinné a priestorové geometrické útvary a iné

Postup hry:

Na jeden stôl zhromaždíme množstvo všelijakých hračiek a vecí tak, aby sa z nich dali vytvárať dvojice. Deti po jednom prichádzajú k tomuto stolu a vytvárajú z podobných vecí dvojice, napr. šálky a tanieriky, alebo malý a veľký trojuholník, krátke a dlhé paličky, veľké a malé kocky, veľké a malé šatky a pod. a iné a prostredníctvom priradovania do dvojíc určia, čoho je viac, menej rovnako. Zároveň pri niektorých predmetoch (napr. veľké a malé šatky) určujú aj veľkosti, napr. malých šatiek je viac ako veľkých a iné.

Pomenuj obrázky a prvé písmeno v každom slove vyslov výraznejšie než ostatné.

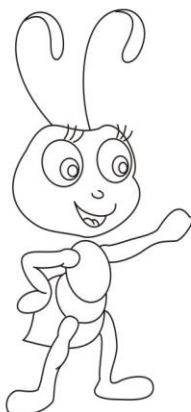
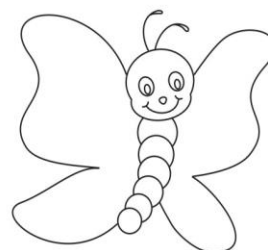
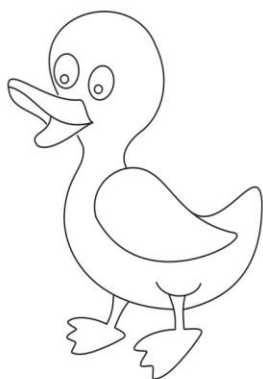
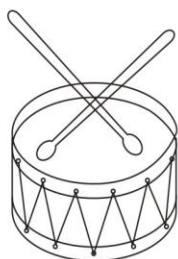
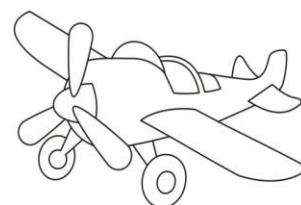
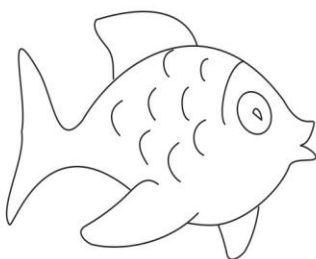
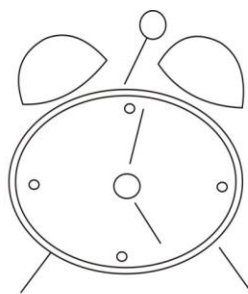

Pomenuj zvieratká na obrázkoch a do rámčeka pod nimi nakresli toľko krúžkov, koľko slabík vytvára názov zvierat'a.

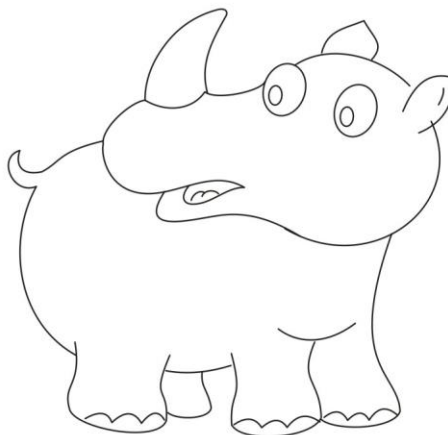
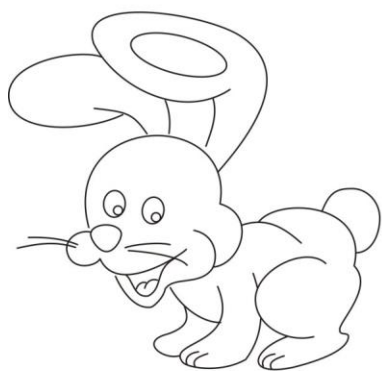
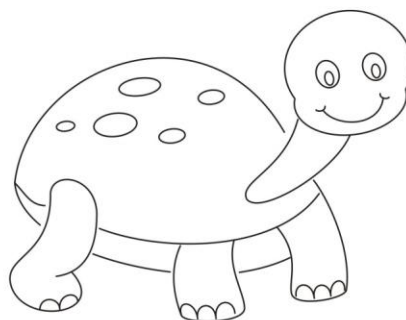
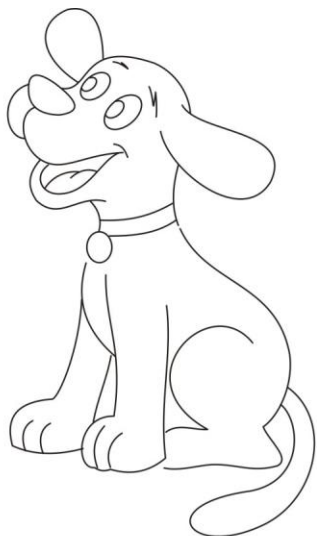

JABLKO

ZIMA

OKNO

ULICA

NOS

POMARANČ

ZUB

SLON

RUKA

AUTO

CITRÓN

MANDARINKA

ŠÁLKA

ŠATY

PRST

KURIATKO

LOKOMOTÍVA

OKO

UCHO

KNIHA

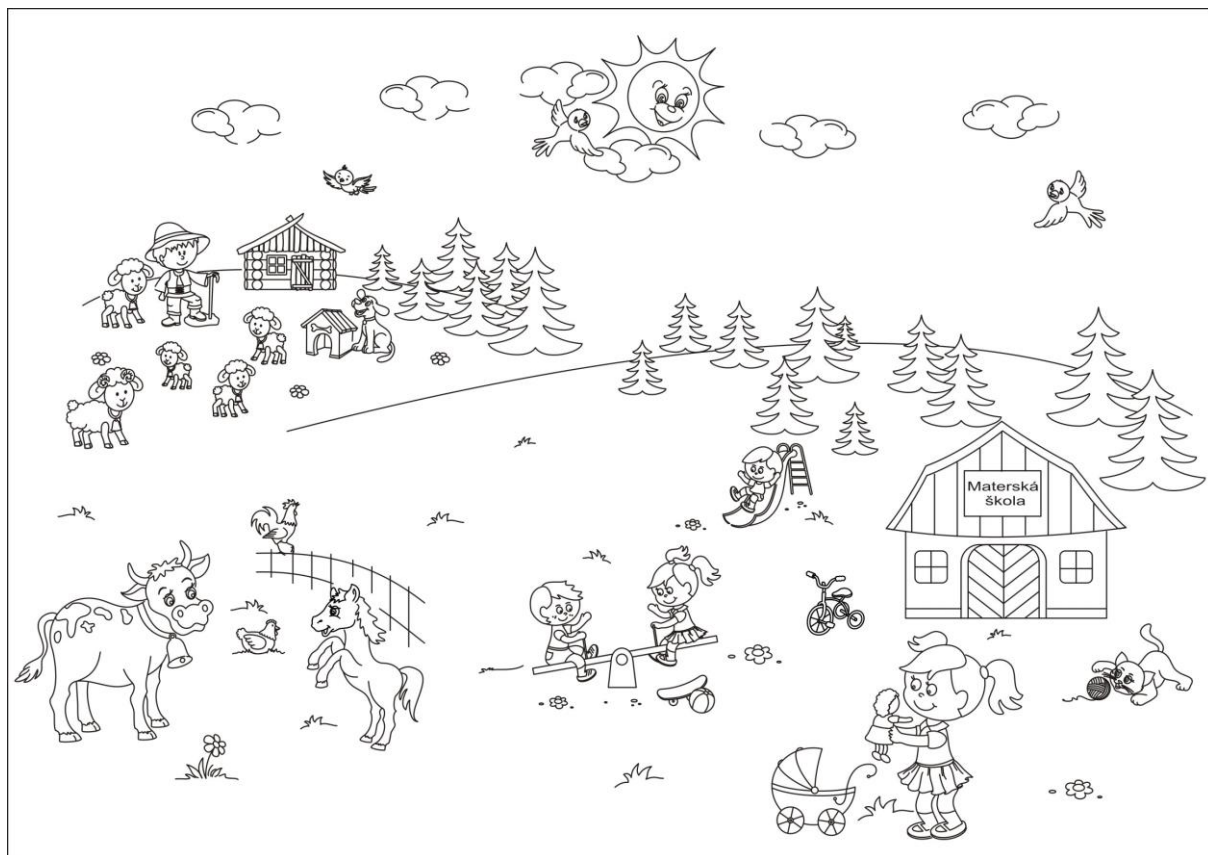

Dokonči neúplné vety.

Volám sa

Bývam v

Moje vlasy sú

Moje oči majú farbu

Moje obľúbené jedlo je

Najviac sa mi páči farba

Najradšej sa hrám s

5 MATEMATICKÉ SCHOPNOSTI

V tejto oblasti nejde len o mechanické vymenovanie radu čísel, ale o splnenie ďalších predpokladov spojených s osvojením si učiva matematiky, akými sú: oblasť jemnej a hrubej motoriky, priestorová orientácia, zrakové vnímanie (uvedomovanie si časti a celku, rozlíšenie detailu a pod.). Dôležitý je aj prirodzený záujem dieťaťa o čísla, písmená, znaky, symboly a jeho zvedavosť pracovať s nimi.

Aktivita: „Uhádni, koľko si z čarovného vrecúška vybral hračiek alebo vecí“

Postup hry:

Povieme deťom, že sa k nám z rozprávkovej krajiny dostalo „čarovné vrecúško“ a my sa teraz s ním zahráme s „čarovným vrecúškom. Vysvetlíme deťom, že keď si z vrecúška vyberú hračky, hračku alebo predmet po jednom pomenujú. Keď si už vybrali niekoľko hračiek a vecí, tak ich pekne spočítajú a deti počítajú hračky prostredníctvom vyratúvania čísel, napr. jed, dva, tri, štyri, päť a odpovedia „Mám spolu 5 hračiek a vecí“. Postupne môžu spočítat podmnožiny, tak, že osobitne presne spočítajú koľko majú hračiek a koľko iných vecí.

Poznámka: Citlivo a taktne vedieme deti k tomu, aby si vybrali max. 6 vecí a úloha nebola tak pre deti zložitá.

Ďalším variantom hry je **aktivita: „Povedz, koľko je obrázkov na tabuli“** alebo **aktivita: „Koľko som na stôl položil/a zvieratiek?“** Tieto hádanky na počtové predstavy si postupne dávajú deti navzájom.

Aktivita: „Popletené obrázky“

Pomôcky: obrázkový materiál

Postup hry:

Povieme deťom, že sa zahráme hru na „popletené obrázky“ a dovolíme im zobrať si malú kôpku obrázkov a rozsypať na jeden stôl všelijaké obrázky. Na obrázkoch sú napr. predmety osobnej hygieny, obuv, oblečenie a iné. Keďže my sme veľmi poriadne deti, nechceme, aby boli obrázky takto popletené, a preto ich pekne vytriedime a zadáme deťom po jednom inštrukcie typu: „Miško, ty vyber spomedzi obrázkov len tie, na ktorých je letné oblečenie a poukladaj vedľa seba obrázky na vedľajší stôl, aby sme mohli skontrolovať, či si úlohu správne vyriešil.“ Keď sme skontrolovali správnosť vykonania úlohy, pokračujeme v zadávaní inštrukcií až dovtedy, kým sú obrázky vytriedené.

Aktivita: „Zorad' od najmenšieho po najväčšie“

Postup hry:

Deťom predložíme rôzne veci a improvizované učebné pomôcky. Úlohou dieťaťa je usporiadať hračky a predmety rôznej veľkosti, farby či tvaru od najmenšieho po najväčšie a naopak napr. farebný detský riad, alebo tri až šesť rôzne veľkých a rôznofarebných prúžkov papiera (rozdiel je iba v dĺžke nie v šírke, aby to deti nemýlilo), paličiek, kociek, bábik a iné. Podobne možno zoradiť podľa veľkosti napr. zvieratká na dvore alebo v nejakej konkrétnej rozprávke, príp. na základe zážitkov zo ZOO porozmýšľať, ktoré zviera tam bolo najmenšie a ktoré najväčšie a pod.

Aktivita: „Povedz, čoho je viac, menej a rovnako“

Pomôcky: hračky a predmety v triede, rovinné a priestorové geometrické útvary a iné

Postup hry:

Na jeden stôl zhromaždíme množstvo všelijakých hračiek a vecí tak, aby sa z nich dali vytvárať dvojice. Deti po jednom prichádzajú k tomuto stolu a vytvárajú z podobných vecí dvojice, napr. šálky a tanieriky, alebo malý a veľký trojuholník, krátke a dlhé paličky, veľké a malé kocky, veľké a malé šatky a pod. a iné a prostredníctvom priradovania do dvojíc určia, čoho je viac, menej rovnako. Zároveň pri niektorých predmetoch (napr. veľké a malé šatky) určujú aj veľkosti, napr. malých šatiek je viac ako veľkých a iné.

Aktivita: „Doplň vynechané číslo“

Postup hry:

Úlohou dieťaťa je najprv vyratúvať (vymenúvať) čísla od jedna do desať. Súčasne s rátaním môže dieťa/deti tleskať alebo klopať dlaňou do stola. Ak zvládli dieťa/deti jednoduché rátanie, má za úlohu pri počítaní vynechať vopred dohovorenú číslovku a namiesto nej tlesknúť alebo urobiť nejaký iný pohyb. Alebo: jedno dieťa z dvojice samostatne ráta, pričom vynechá jednu ľubovoľnú číslovku (postupne aj niekoľko), namiesto nej zatlieska a ďalšie dieťa doplní vynechané číslo. Potom si úlohy vymenia. Hru možno hrať aj v skupine tak, že deti, ktoré sa pomýlia pri hádaní vynechaného čísla, postupne vypadávajú z hry a pritom dávajú nejakú zástavu. Zástavu dostanú naspäť, ak zaspievajú pieseň, zarecitujú krátku báseň, či porozprávajú úryvok z rozprávky, vymyslia nejakú veselú vetu, povedia hádanku alebo niečo zatancujú a iné.

Poznámka: Dôležité je, aby deti nevnímali vypadnutie z hry ako niečo negatívne, ale ako príležitosť na zábavné pokračovanie hry.

Predloha č. 62 Pracovný list

Najvyšší strom vyfarbi zelenou.

Najnižší strom vyfarbi žltou.



Predloha č. 63 Pracovný list

Ukáž, čoho je na obrázkoch najviac a čoho je najmenej.

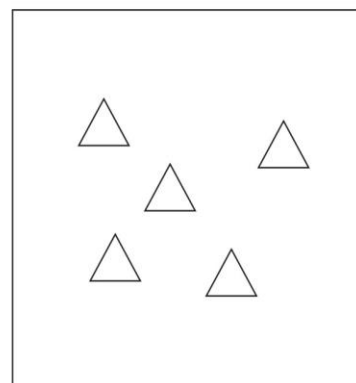
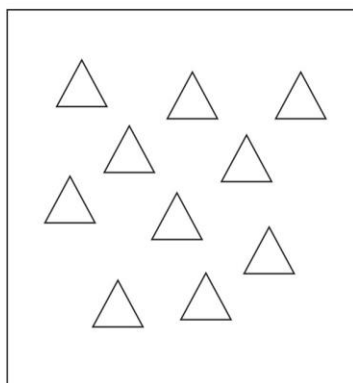
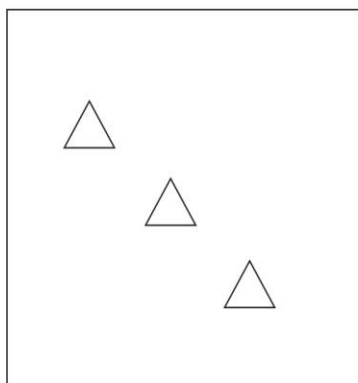
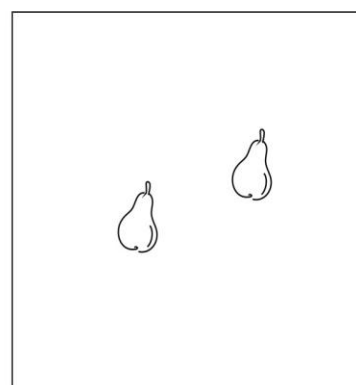
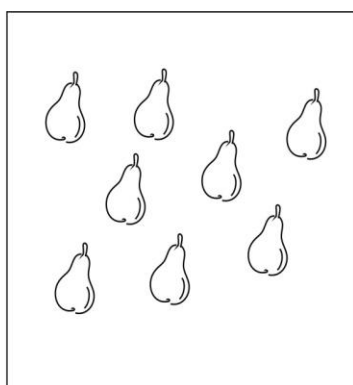
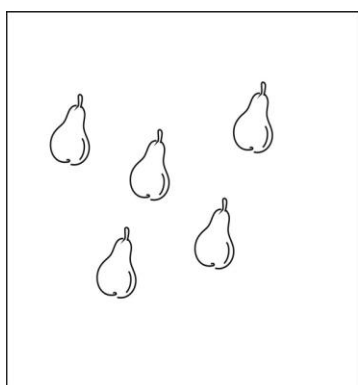

**Ukáž, ktorý obrázok je prvý v poradí, tretí v poradí,
posledný.**

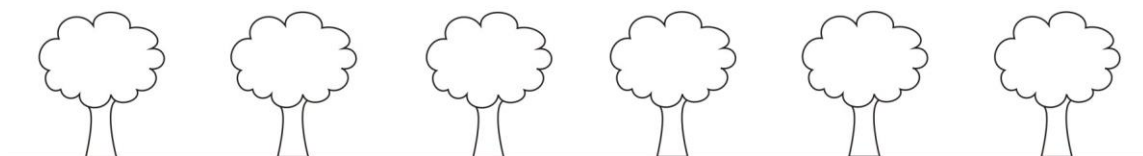

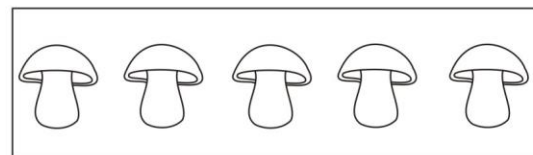
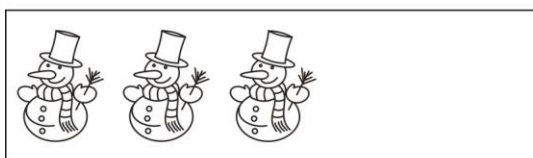
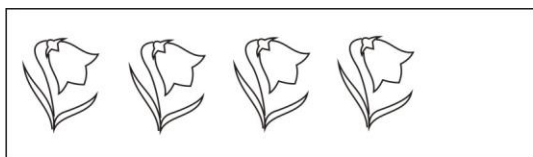

*Spoj čiarami podľa vzoru rámčeka s bodkami
v správnom poradí.*

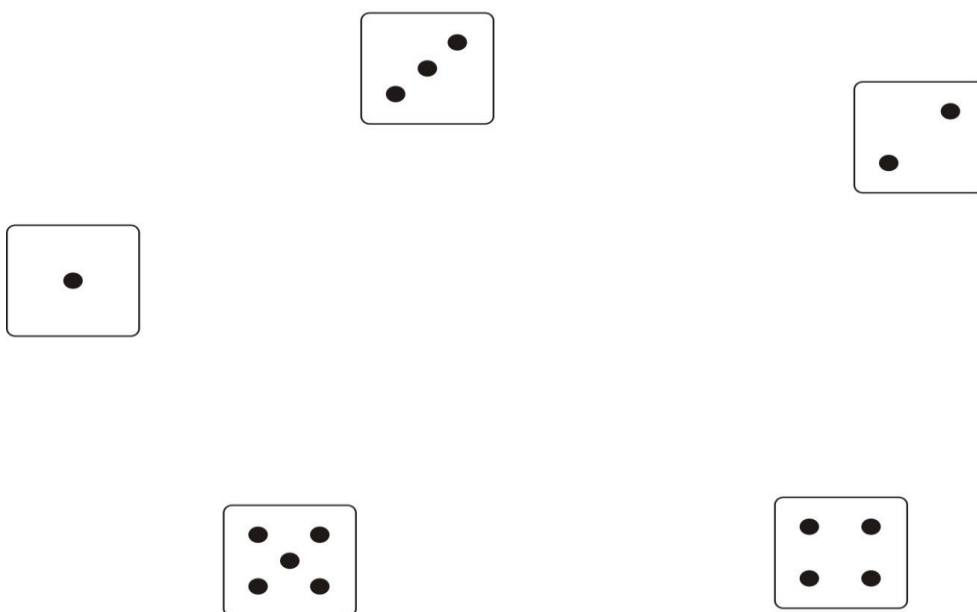
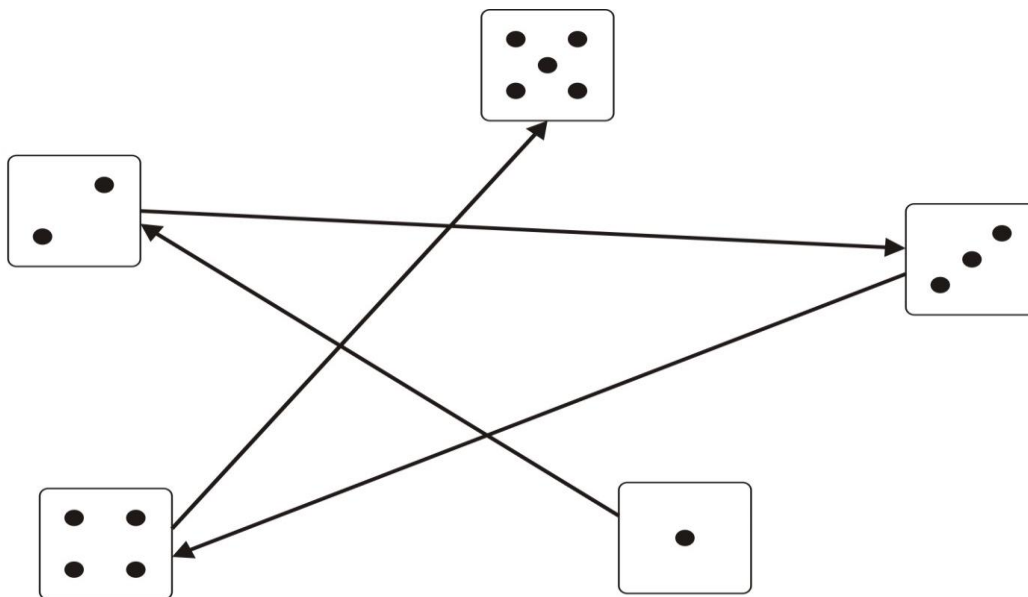

Spoj čiarami podľa vzoru krúžky s číslami v správnom poradi.

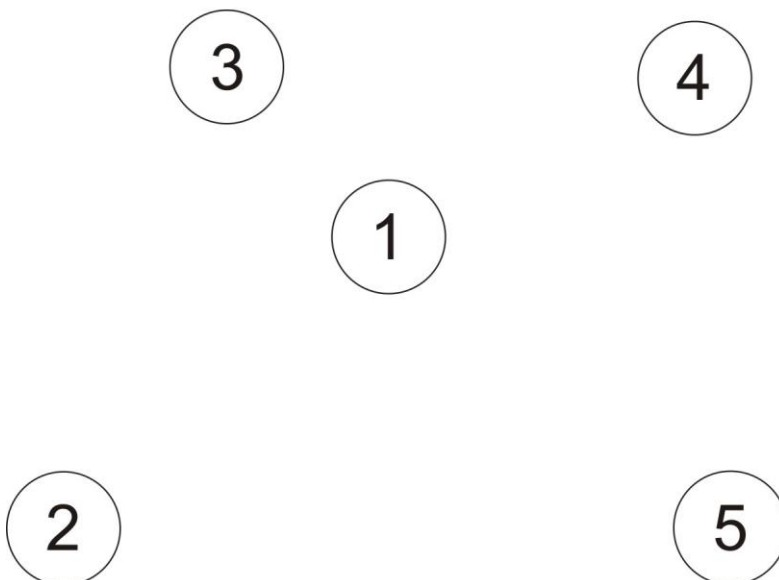
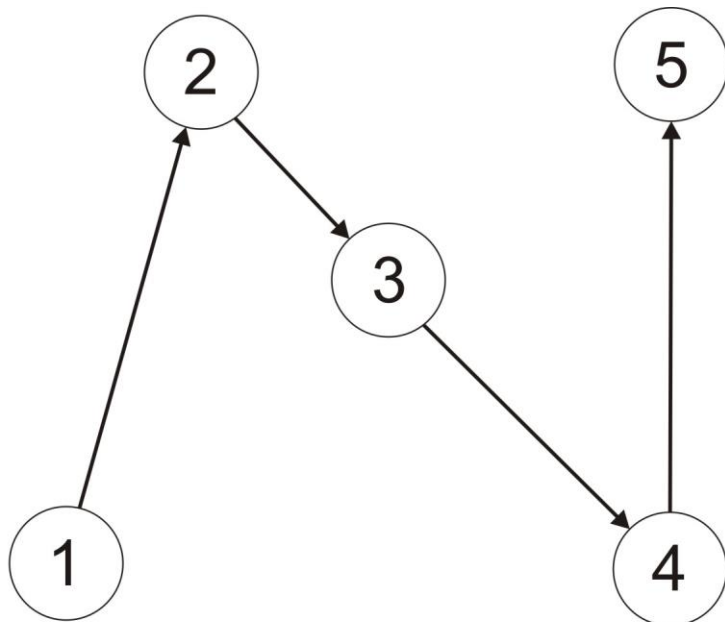

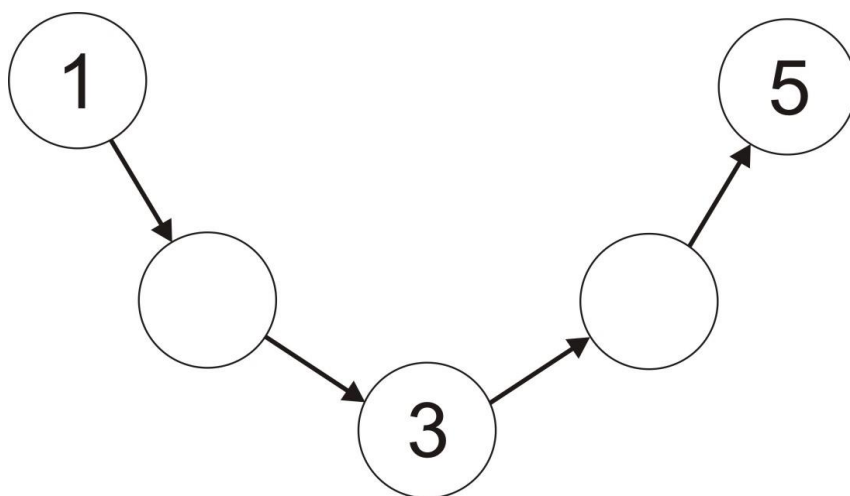
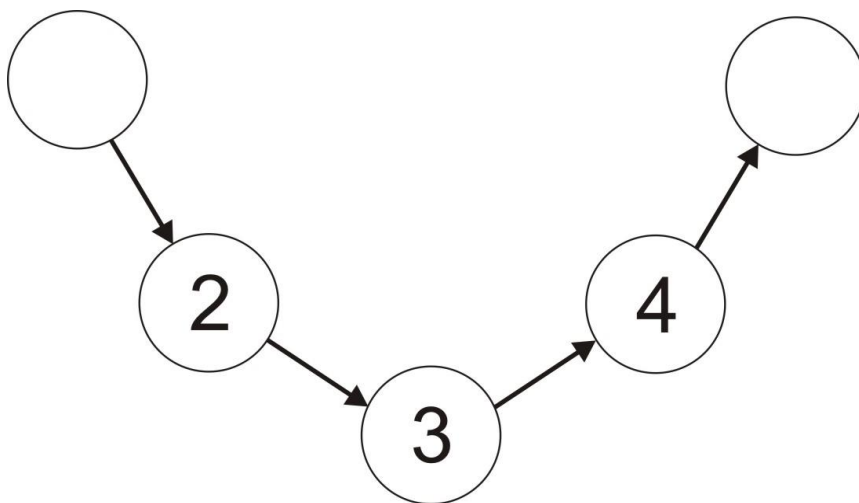

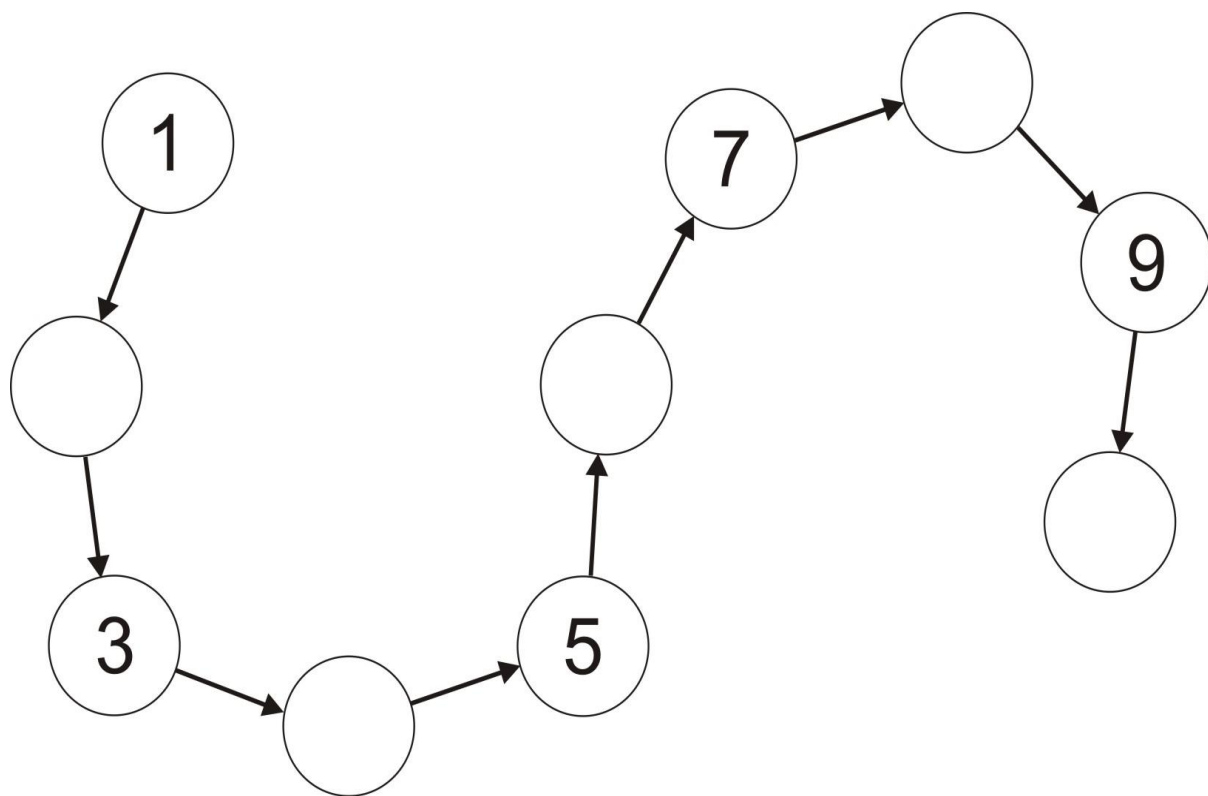

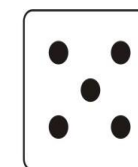
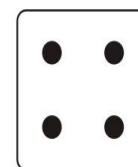
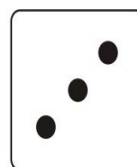
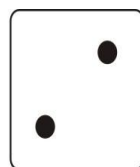
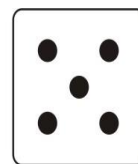
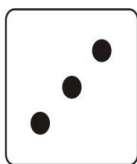
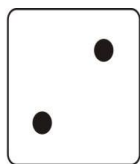
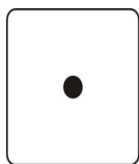

Do prázdných okienok vpíš správne znaky väčší, menší, rovná sa.



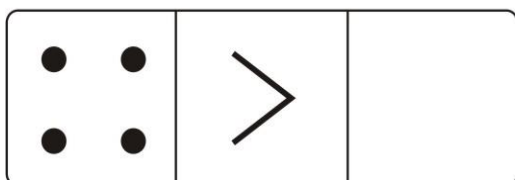
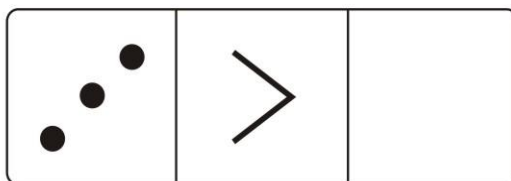
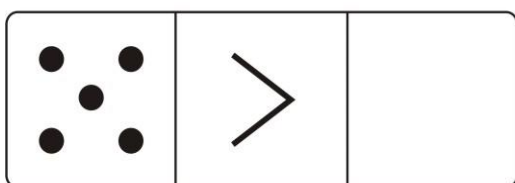
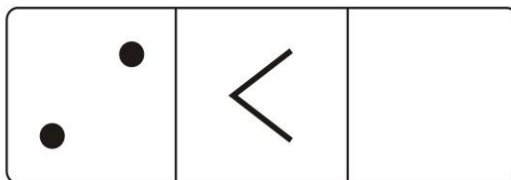
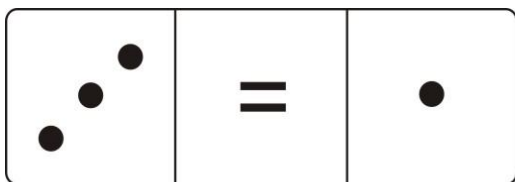

ZÁVER

Stimulačné programy sú spravidla určené na rozvíjanie jednotlivých psychických funkcií. Ich cieľom je podnecovať a rozvíjať v súlade s vývinovou normou tú alebo tie psychické funkcie, ktoré má dieťa nedostatočne rozvinuté. Vzhľadom na potreby praxe má stimulačný program prevažne odborný-metodický charakter. Sústreďuje sa na rôzne domény rozvoja osobnosti dieťaťa a v rámci nich na rozvíjanie psychických funkcií. V každej z nich vymedzuje schopnosti dieťaťa, ktoré dieťa môže, prípadne aj má na elementárnej úrovni dosiahnuť. Uvádza ciele výchovy a vzdelávania a ponúka súbor modelových aktivít, hier a cvičení. Veľký dôraz sa v programe kladie na rozvíjanie tvorivosti, prakticko-umeleckej, kognitívnej a v rámci nej aj verbálnej tvorivosti. Široký priestor sa vytvára pre rozvíjanie esteticko-umeleckej tvorivosti.

Manuál k stimulačnému programu pre deti predškolského veku pochádzajúce zo sociálne znevýhodneného prostredia - inovovaná časť podáva návod, ako je reálne uskutočniť stimuláciu oslabených oblastí dieťaťa s cieľom akcelerovať jeho vývin a pripraviť ho na vstup do 1. ročníka základnej školy. Veríme, že bude prínosom na ceste k poskytnutiu čo najlepšieho štartu všetkým deťom (aj rómskym) a na základe výsledkov depistáže im zabezpečí špecifickú predškolskú stimuláciu, ktorú budú potrebovať pre úspešné pokračovanie na ich ceste k získaniu adekvátneho vzdelania. Súčasne má adaptovaný manuál k stimulačnému programu pre deti predškolského veku pochádzajúce zo sociálne znevýhodneného prostredia za cieľ vnímať jedinečnosť detí, identifikovať nielen ich slabé, ale i silné stránky vývinu pred vstupom do základnej školy, čím je možné posilniť kľúčové kompetencie potrebné k úspešnému učeniu a štúdiu a následne aj uplatnení sa v osobnom aj v pracovnom živote. V dlhšom časovom horizonte a v perspektíve životných dráh, včasné podchytenie špecifik vývinu detí ešte pred vstupom do školy, spoznanie ich silných stránok a kľúčových kompetencií, ich stimulovanie v podnetnom predškolskom prostredí, následné inkluzívne vzdelávanie v systéme základných a stredných škôl, má za cieľ pripraviť deťom tie najlepšie podmienky pre ich možné budúce profesijné a životné uplatnenie sa v spoločnosti.

BIBLIOGRAFICKÉ ODKAZY - odporúčaná literatúra

ARSLAN - ŠINKOVÁ, P. 2014. In SINDELAR, B. *Príručka k metodike na zachytenie čiastkových vývinových deficitov v spracovávaní informácií*. Bratislava, Vydavateľstvo Kanije, 2014. 90 s.

ARSLAN – ŠINKOVÁ, P., ŠIMČÁKOVÁ – TÓTHOVÁ, M. 2016. *Testujme a rozvíjajme svoje dieťa*, Fortuna Libri, 2016, ISBN 978-80-8142-624-7.

ARSLAN – ŠINKOVÁ, P. 2018. *Ako rozvíjať schopnosti dieťaťa*. Fortuna Libri, 2018.

BĚHOUNKOVÁ, L., HAVRDOVÁ, E., SYSLOVÁ, Z. 2011. *Význam včasné intervencie v raném vývoji dítěte - metodická příručka*, Centrum pro veřejnou politiku, 2011, ISBN 978-80-260-0641-1.

CLAYCOMB, P. 2013. *Školka plná zábavy: kalendář tvořivých her pro předškolní děti*, Portál, Praha, 2013, 5. vyd., 248 s., ISBN 978-80-262-0406-0.

DOČKAL, V., FILÍPKOVÁ, B. 2010. *Etnické a rodové súvislosti školskej pripravenosti*. Psychológia a patopsychológia dieťaťa, 45, 2010, 2, 113-136.

GUZIOVÁ, K. 2005. *Rozvíjajúci program pre deti s odloženou povinnou školskou dochádzkou v materských školách*. Bratislava: Ministerstvo školstva, 2005.

GUZIOVÁ, K., ĎURÍKOVÁ, E. 2014. *Stimulačný program pre deti vo veku od piatich do siedmich rokov*. MPC Prešov. 2014. 83 s. ISBN 978-80-565-0374-4.

HANSEN, K. A., KAUFMAN, R. K., SAIFER, S. *Education and the culture of democracy: Early childhood Practice*, CRI, Wahington, D.C., ISBN 1-889544-01-7, 132 s.

JUCOVIČOVÁ, D., ŽÁČKOVÁ, H. 2014. *Je naše dítě zralé na vstup do školy?* Grada Publishing, a. s., Praha, 2014, 1.vyd., 150 s., ISBN 978-80-247-4750-7.

KUTÁLKOVÁ, D. 2013. *Jak připravit dítě do 1. třídy*. Grada Publishing, a. s., Praha, 2013, 3. vyd., 200 s. ISBN 978-80-247-4856-6.

KUNDRÁTOVÁ, B. 2014. *Diagnostika detí zo sociálne znevýhodňujúceho prostredia*. In Komplexný poradenský systém prevencie a ovplyvňovania sociálno-patologických javov v školskom prostredí. Príloha časopisu Psychológia a patopsychológia dieťaťa, 2014, č. 3, s. 74 -85, Bratislava, 2014. ISBN 978-80-89698-01-1.

- LAMPERTOVÁ, L. 2013. *Projekt: Rozvíjanie grafomotorických zručností detí ako príprava na písanie v základnej škole*, Metodicko-pedagogické centrum, Detašované pracovisko, Nitra, GRAF/UČ/NR/NR/1.sk.,2013.
- MULIČÁKOVÁ, A., USTOHALOVÁ, T. 2007. *Psychomotorické hry*. MPC Prešov, 2007, 48 s., ISBN 978-80-8045-468-5.
- NOVÁKOVÁ, M. 2012. *Písanka škôlkara*. NOMI, Košice, 2012, 24 s., ISBN 978-80-89365-39-5.
- NOVÁKOVÁ, M. 2012. *Písanka predškôlaka*. NOMI, Košice, 2012, 28 s., ISBN 978-80-89365-36-4.
- PONDELÍKOVÁ, R. 2011. *Rozvoj grafomotoriky pomocou výtvarných aktivít*, Metodicko-pedagogické centrum, Bratislava, 2011, 1. vyd., 54 s., ISBN 978-80-8052-379-4.
- SINDELAR, B. 2007. *Předcházíme poruchám učení. Soubor cvičení a pracovních listů pro děti v předškolním roce a 1. ročníku ZŠ*. 2007. Portál. ISBN 80-7367-26-6.
- SINDELAR, B. 1998. *Partielle Entwicklungsdefizite der Informationsverarbeitung: Teilleistungsschwächen als Ursache kindlicher Lern- und Verhaltensstörungen*. Wien, Verlag Austria Press, 1998. 286 s.
- SINDELAR, B. 2009. *Testtheoretische analyse und standardisierung des verfahrenszur erfassung von teilleistungsschwächen*. Elisabeth Unterfrauner Verlag Austria Press, Wien 2009 2. nezmenené vydanie (1. vydanie 2006). 13. 978-3-85330-280-4.
- SINDELAR, B. 2014. *Príručka k metodike na zachytenie čiastkových vývinových deficitov v spracovávaní informácií*. Bratislava, Vydavateľstvo Kanije, 2014.
- UVÁČKOVÁ, I., VALACHOVÁ, D., DROPOVÁ, G. 2012. *Metodika rozvíjania grafomotorických zručností detí v materských školách*. Orbis Pictus Istropolitana, Bratislava, 2012, 148 s., ISBN 978-80-8120-146-2.

Názov: Manuálu k stimulačnému programu pre deti predškolského veku pochádzajúce zo sociálne znevýhodneného prostredia - inovovaná časť

Vydavateľ: Metodicko-pedagogické centrum Prešov

Autori: PhDr. Viera Šilonová, PhD.
doc. PaedDr. Vladimír Klein, PhD.
Mgr. Petra Arslan Šinková
Mgr. Michaela Souček Vaňová, PhD.

Recenzenti: doc. PaedDr. Eva Dolinská, PhD.
doc. PaedDr. Ladislav Horňák, PhD.

Ilustrácie: Lucia Kováčiková

Rok vydania: 2018

Vydanie: prvé

Rozsah: 140 strán

ISBN: 978-80-565-1432-0

EAN: 9788056514320

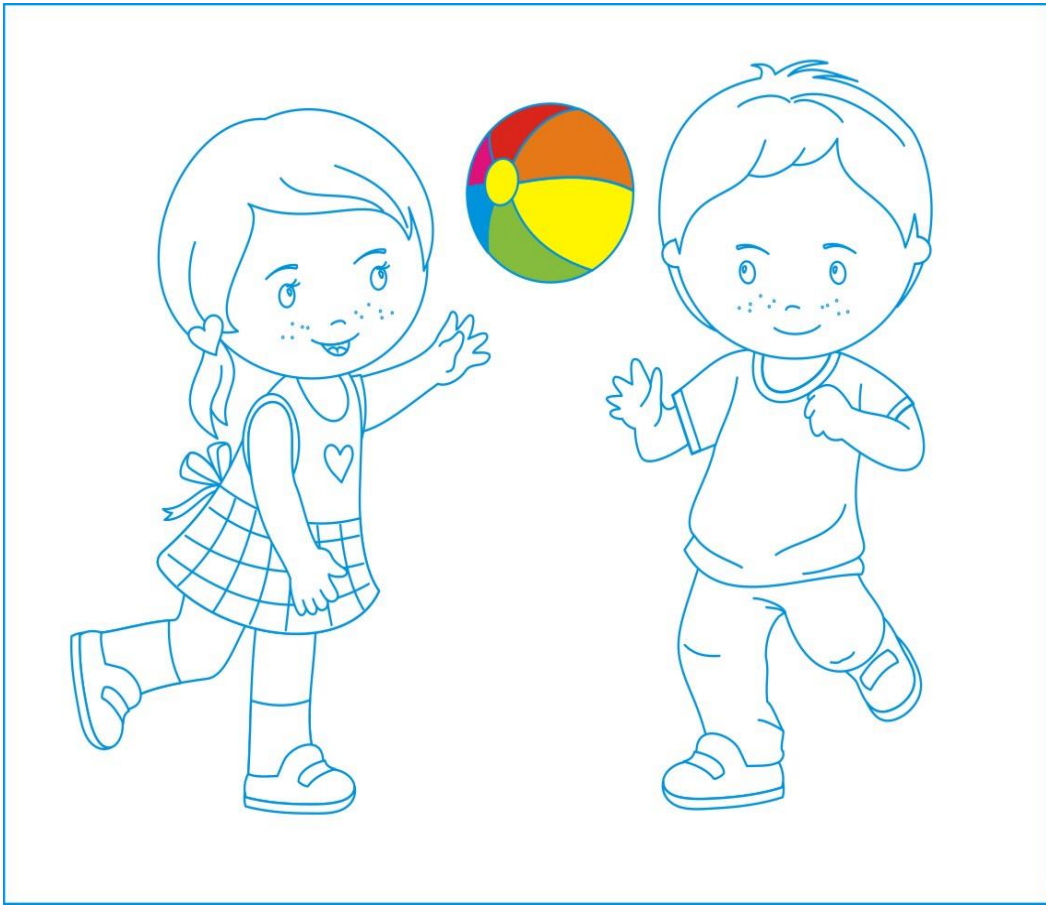

ISBN: 978-80-565-1432-0

EAN: 9788056514320